

节距	P	31.75
齿数	Z	30
滚子直径	dr	19.05
齿根距离	Lx	284.695H11
齿形	按GB1244-85制造	

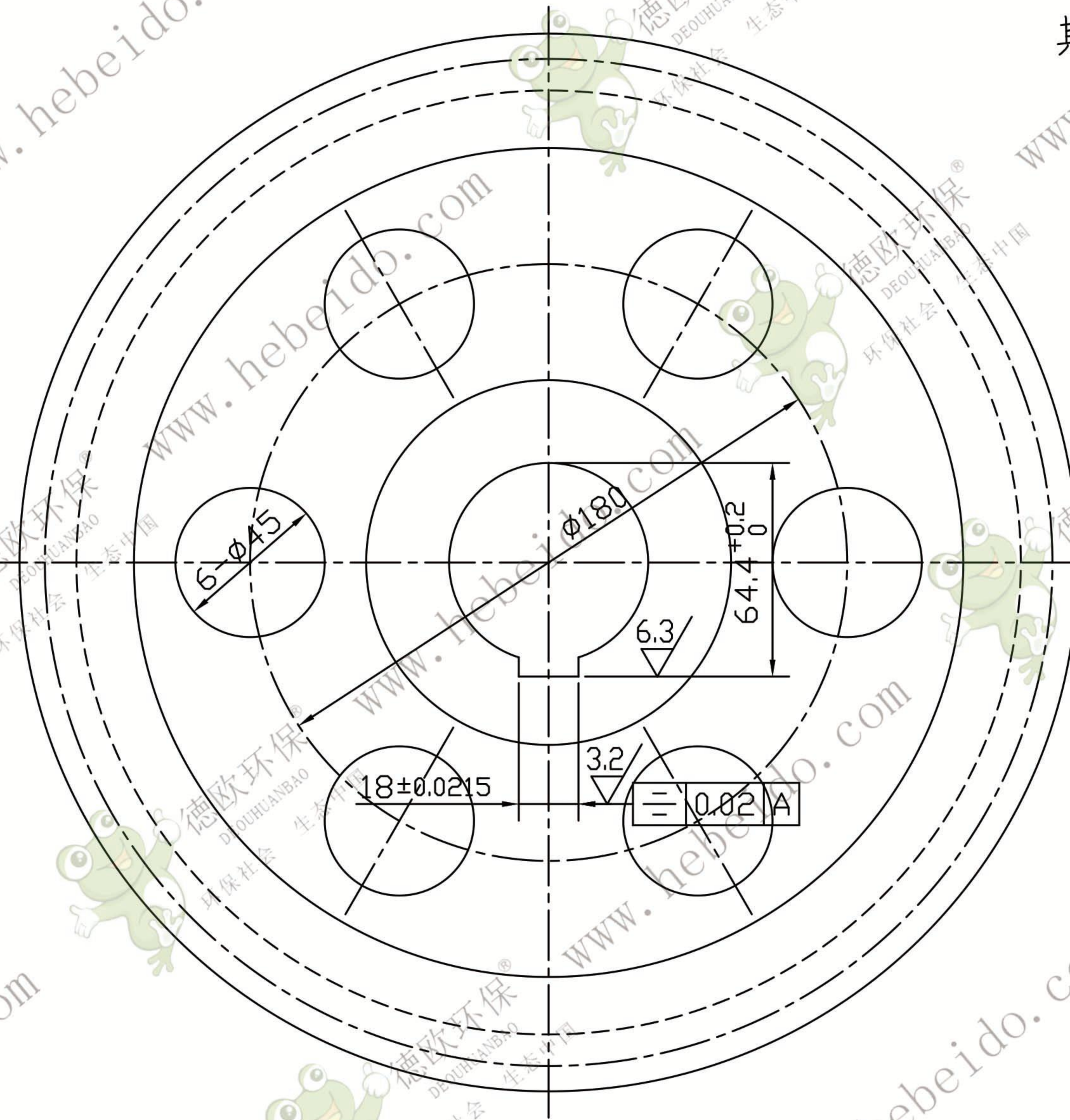
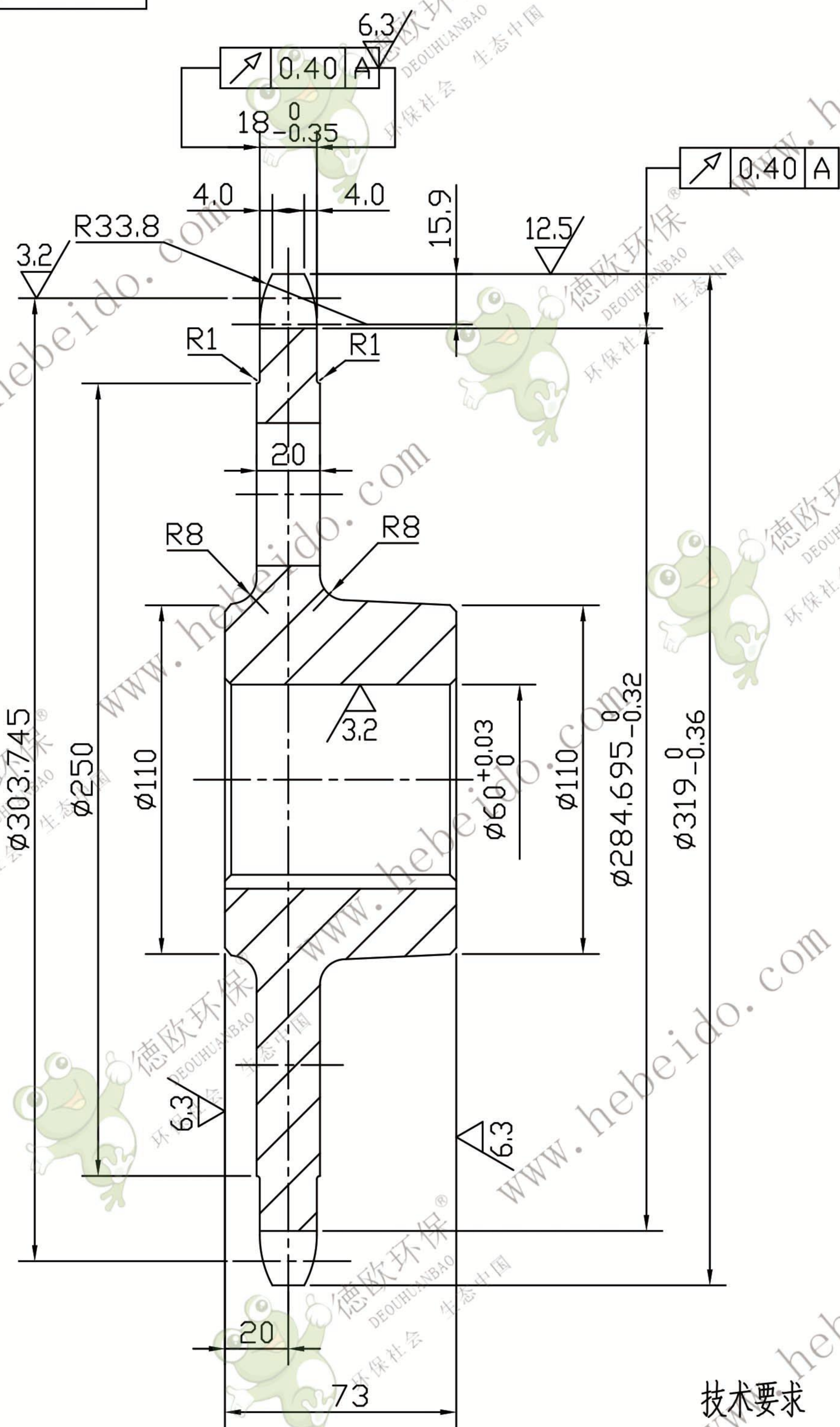

其余 $\sqrt{3.2}$

技术要求

1. 铸件按GB5676-85 验收,其中热处理按正火+回火状态验收
2. 齿槽表面淬火HRC45-50, 深1.4-2.2mm.
3. 未注圆角R3~5. 未注倒角3x45°.
4. 轴孔及键槽表面涂黄油,非加工表面涂红漆,其余涂黑漆

				传动大链轮				 德欧环保 DEOUHUANBAO 环保社会 生态中国					
标记	处数	更改文件号	签	字	日期	图	样	标	记	重	量	比	例
设计													
校对													
审核													
工艺													
日期 98.3						共		张		第		张	
										ZG310-570			
										FU150-02-13A			