

其余 $\sqrt{6.3}$

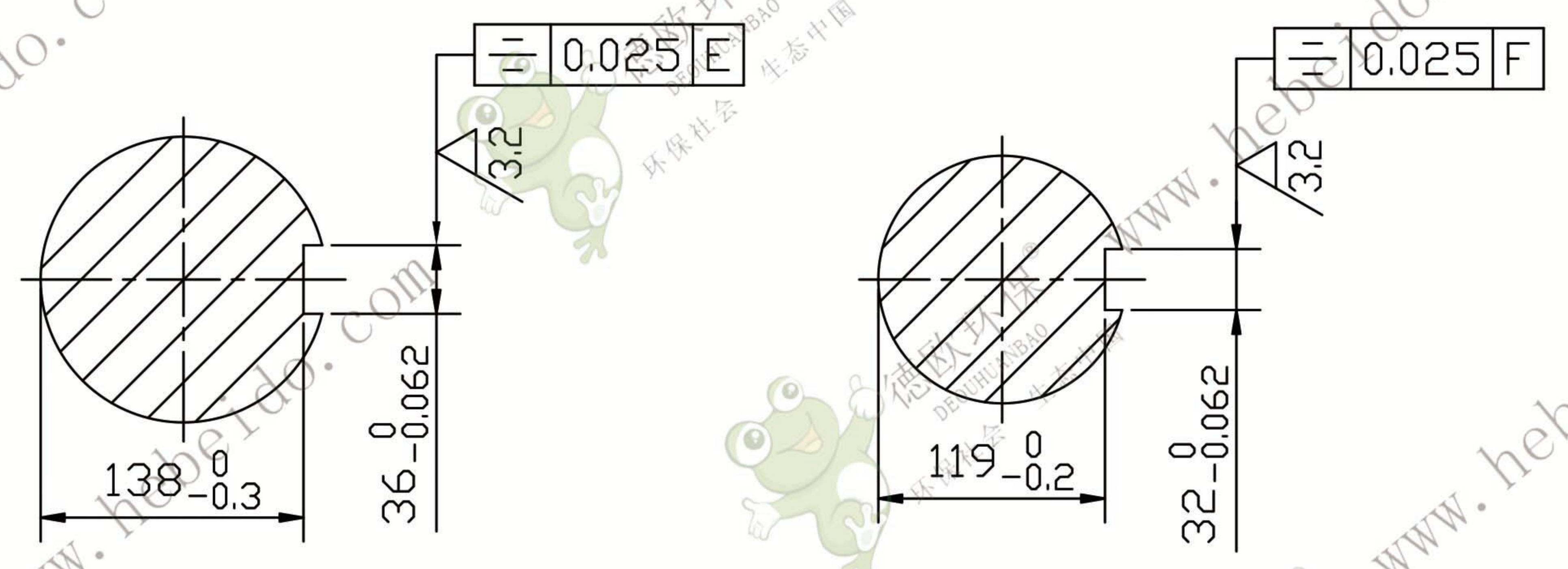
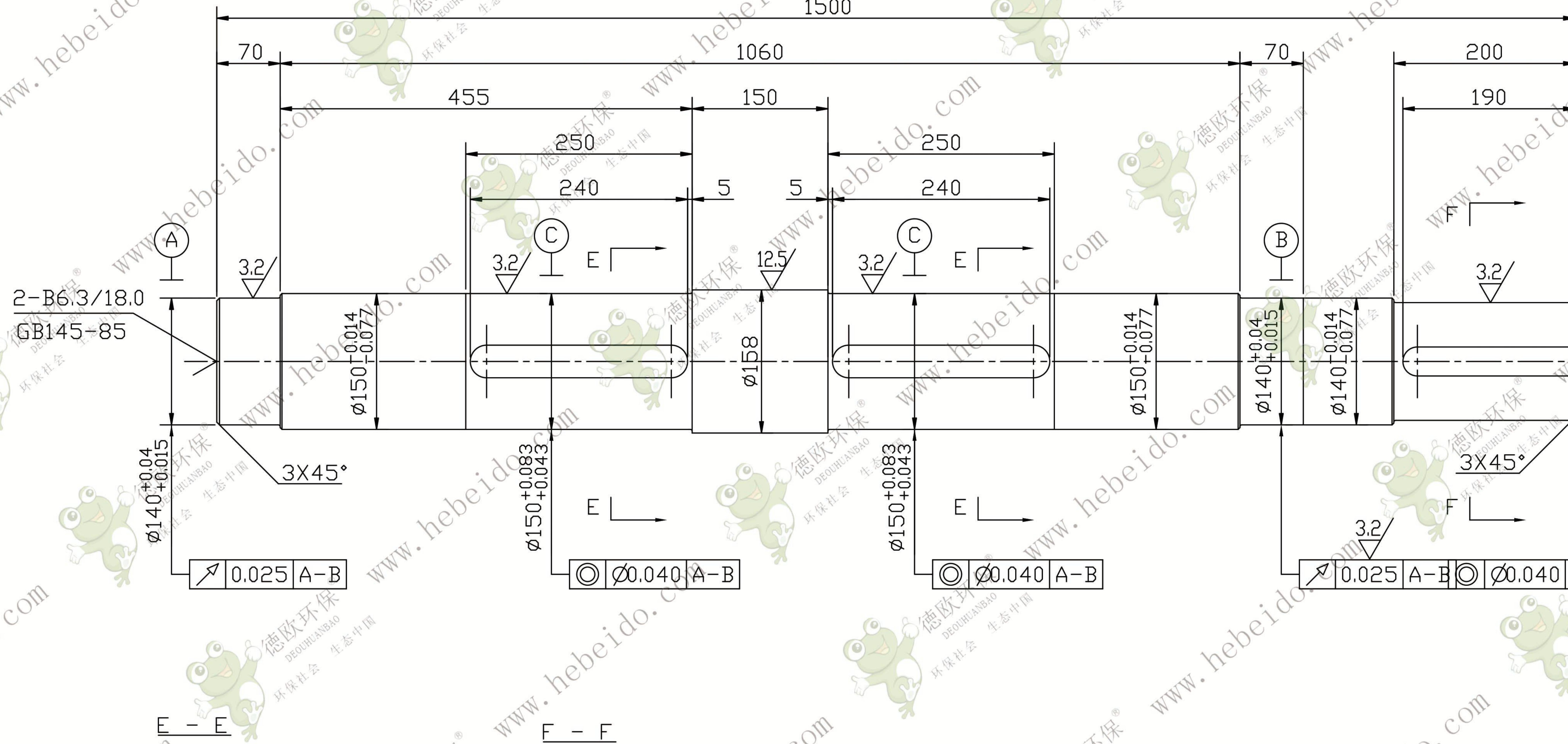

技术要求

1. 调质处理后硬度为 HRC28~32.
2. 未注明倒角为 2X45°. 并倒钝锐角.
3. 未注明圆角为 R2.

					主 轴			TH630-02-06	
								45	
设计	处数	更改文件号	签字	日期	图样标记	重量	比例		
校 对		李连通	批 准				1:5		
审 核		秦海波							
工 艺		刘 飞	日 期		共 张		第 张		

