

FU410-05C-02

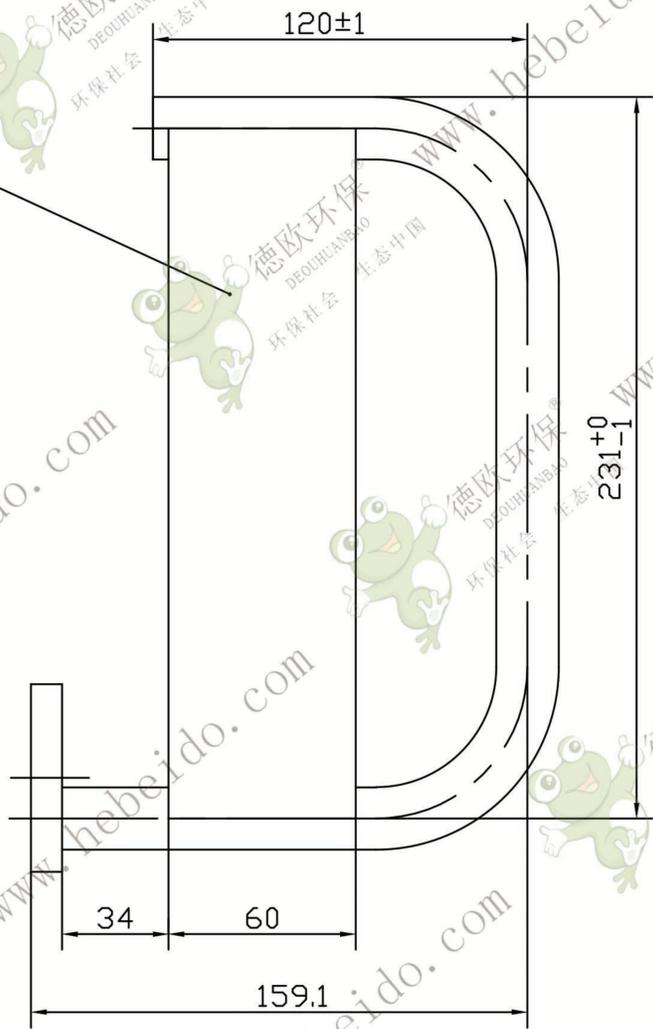
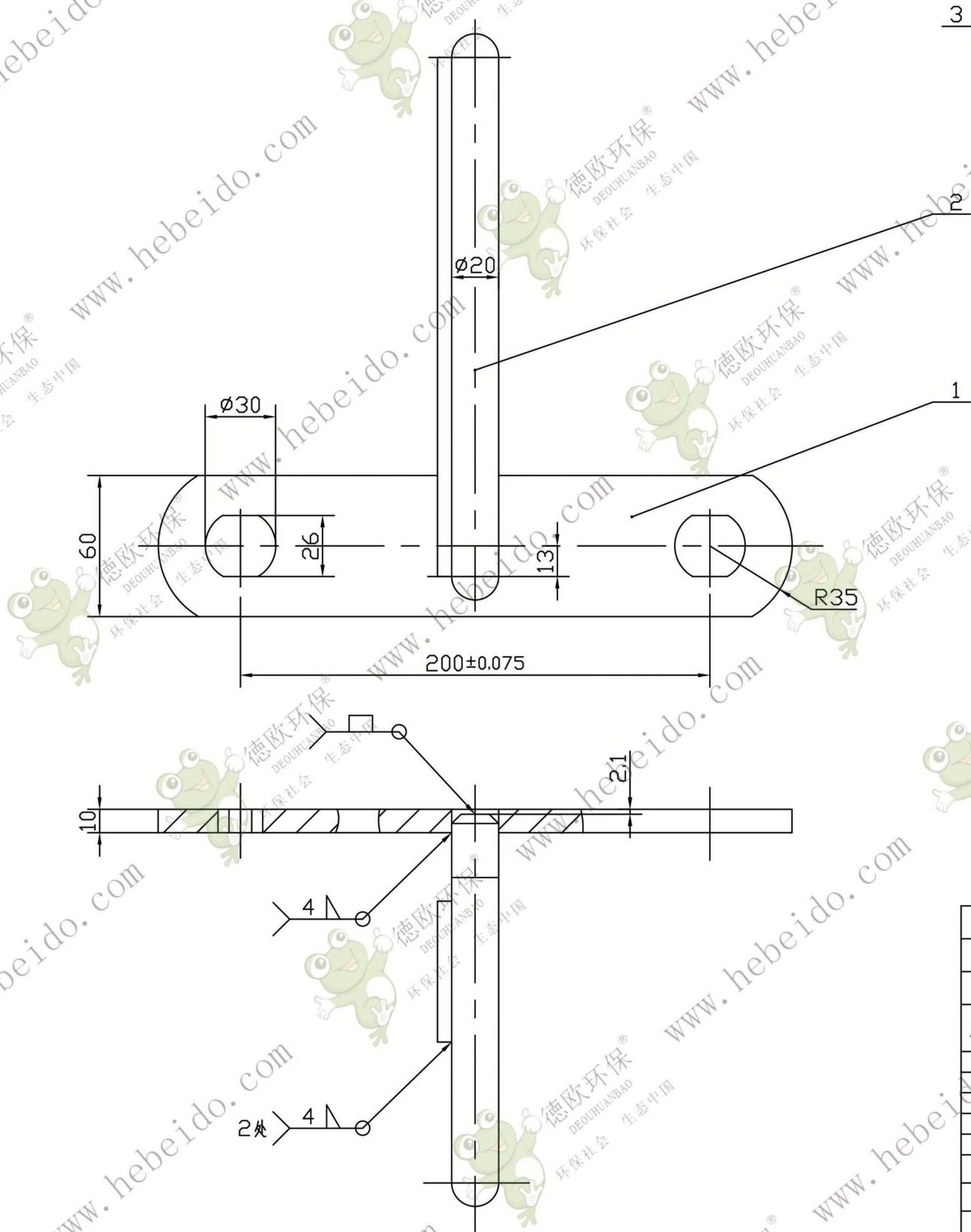

技术要求

1. 链板与链钩焊接后, 其内平面不允许有凸出现。
2. 零件焊接后须校平。
3. 去除焊渣、毛刺。

3		刮板 $\delta=6$	1	Q235	0.62	0.62	下料 60X221
2	FU410-05C-02-1	普通倾斜型内链钩	1	Q235	1.43	1.43	圆钢 $\phi 20$
1	FU410-05-04-1	普通型内链板	1	45Mn	1.08	1.08	扁钢 10X60
序号	代号	名称	数量	材料	单重	总重	备注
普通倾斜型内链板复合							FU410-05C-02
焊接件							
标记	数量	更改文件号	签字	日期	图样标记	重量	比例
设计			标准化			3.13	1:2
校对		李连通	批准				
审核		秦海波					
工艺		刘飞	日期		共	张	第

