

标记	文件号	修改内容	签名	日期
----	-----	------	----	----

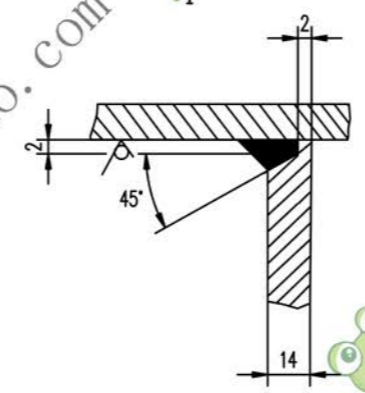
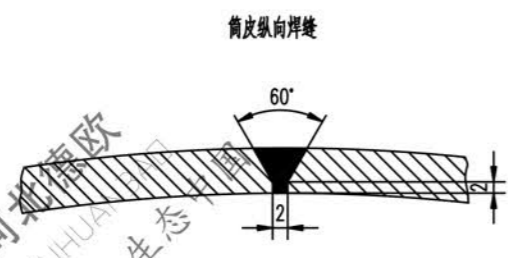
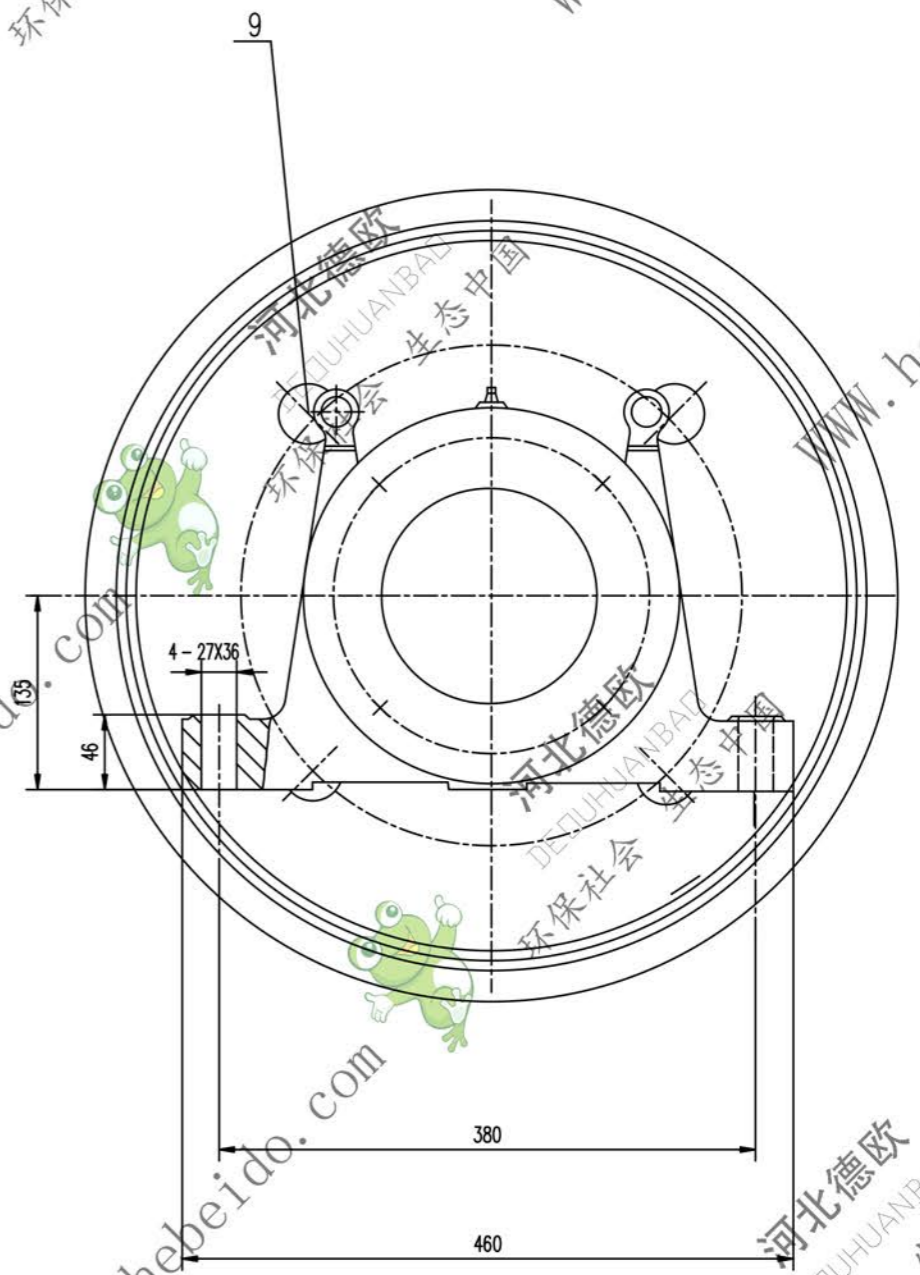
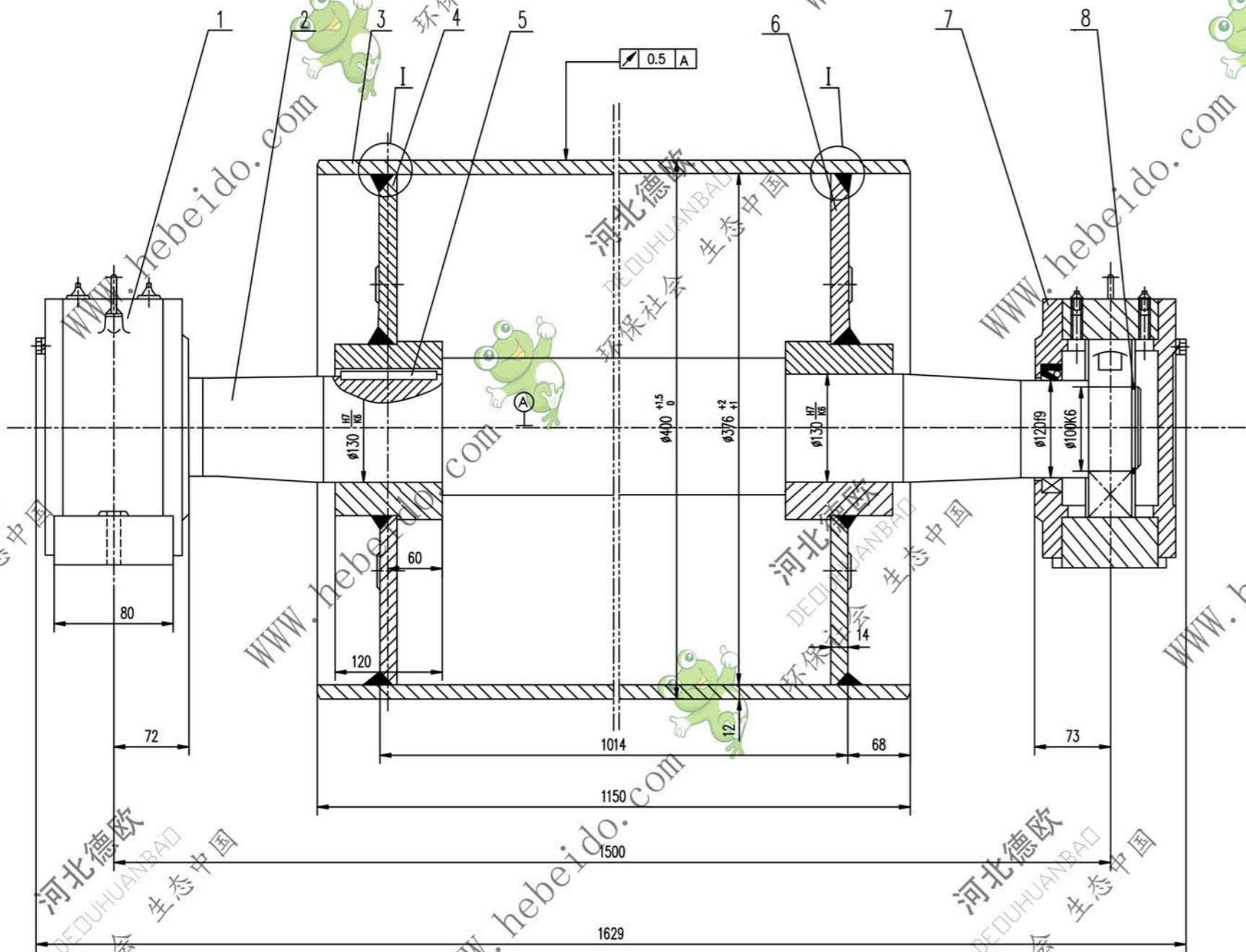

- 技术要求
1. 装配前应将筒体内腔清理干净。
  2. 轴承和轴承座油腔内应充以锂基润滑油，轴承充油量为轴承充油量为轴承空腔的 2/3 轴承座油腔内应充满。
  3. 液筒需进行静平衡试验，其精度等级为 G40。
  4. 件 1 件 3 件为固定，滚动轴承座 安装时要求滚动轴承座的轴承两侧有相等游隙。

序号	代号	名称	数量	材料	重量 (kg)	备注
9	圆板 <math>\phi 35</math>	8	Q235-A	0.045	0.363	
8	GB894.1-86 挡圈 100	2		0.045	0.090	
7	DTJZ1410	轴承座	1	零件	41.4	41.4 通用
6	J02B3101.3	接盘	1	零件	22.31	22.31 通用
5	GB1096-79	键 32X110	1	45	0.497	0.497 通用
4	J02B3101.2	接盘	1	零件	22.11	22.11 通用
3	黄皮	1	Q235-A	132	132	
2	J04B3101-1	轴	1	45	163.8	163.8 通用
1	DTJZ1210	轴承座	1	零件	41.4	41.4 通用

合同号		DTJ04B3101	
设计		改向液筒	
校核		重量 kg	
审核		423.6	
制图		共 90 页	
日期		第 15 页	

A11 图样文件号 04B/3101