

标记	文件号	修改内容	签名	日期

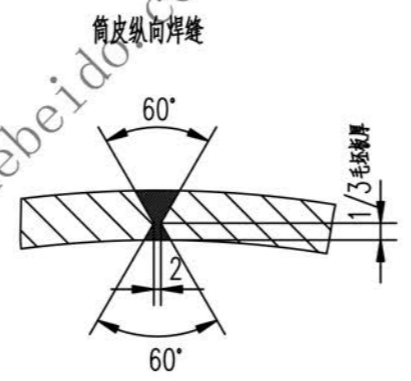
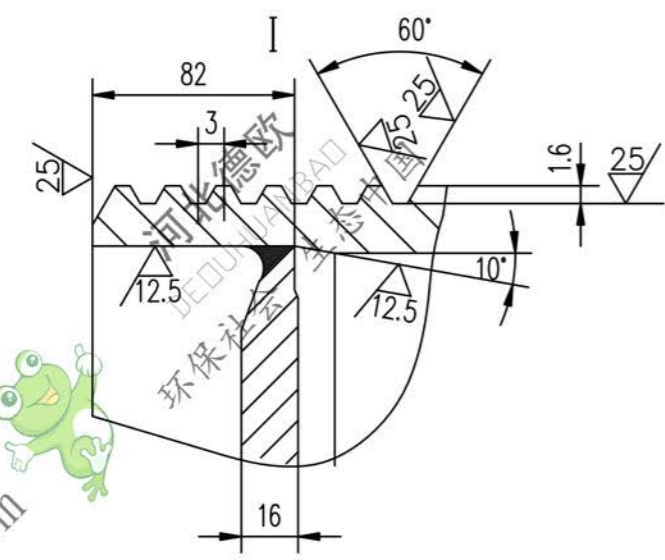
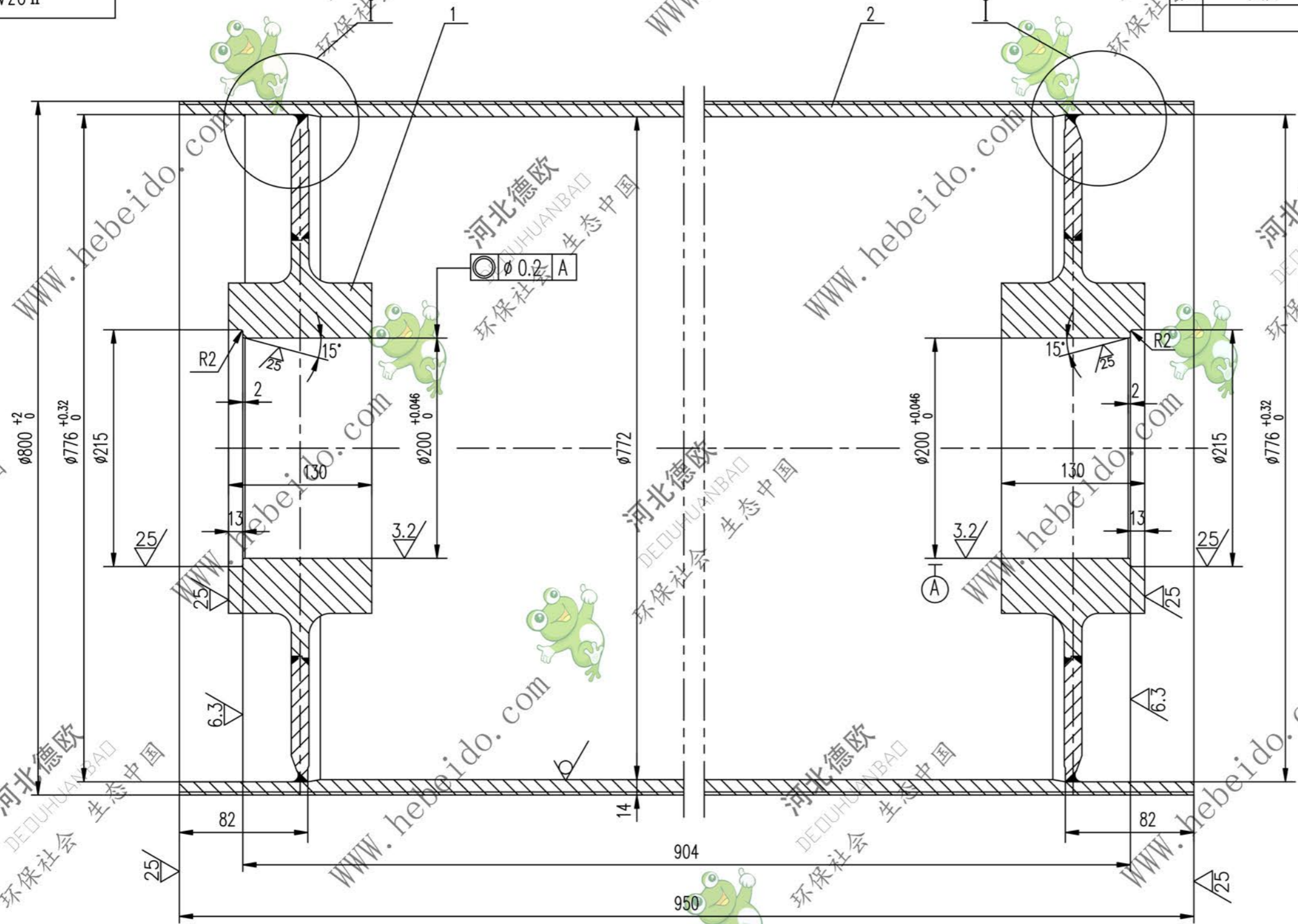

- 技术要求
1. 应消除内应力
 2. 筒皮外表面之螺紋以中间为界加工成左右旋螺紋。
 3. 铸胶的尺寸及要求见总图。

A2 图纸文件名 61232

2		筒皮	1	Q235-A	257	257	
1	II 03A6123.2.1	接管	2	零件	101	202	
序号	代号	名称	数量	材料	单重	总重	备注
					重量 (kg)		
合同号				筒体		II 03A6123.2	
图样标记				重量 kg		比例	
设计 李连通 工艺会审				S		460	
校对 批准 秦海波							
复核 刘飞 图形输入				零件		共 1 页	
标准检查 日期						第 1 页	