

标记	文件号	修改内容	签名	日期

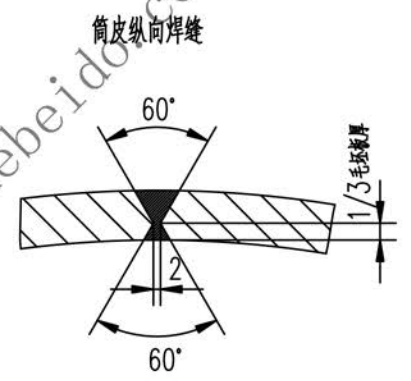
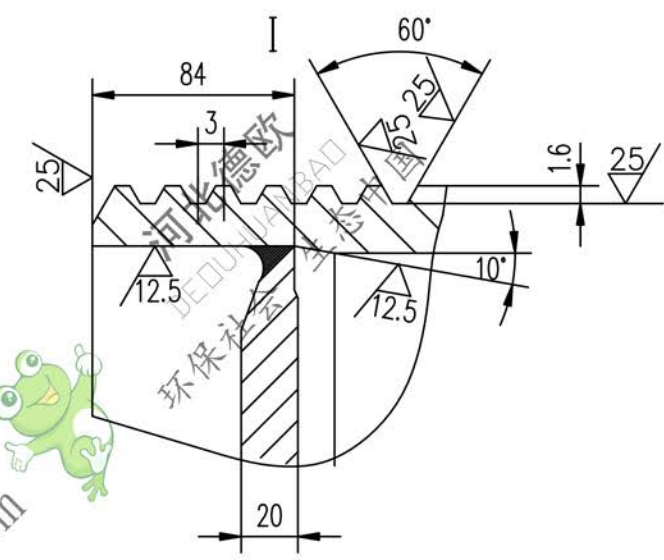
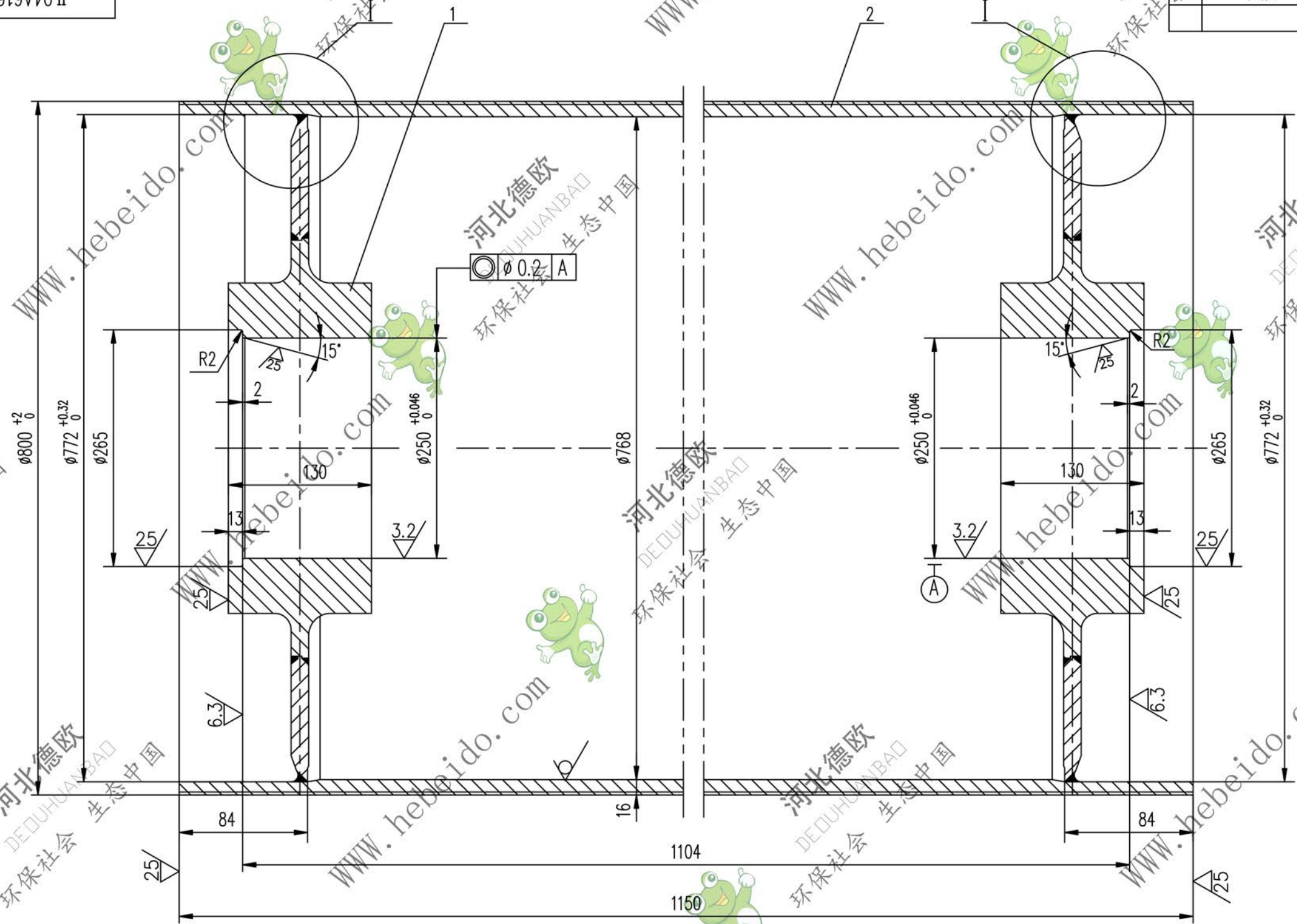

- 技术要求
1. 应消除内应力
 2. 筒皮外表面之螺纹以中间为界加工成左右旋螺纹。
 3. 铸胶的尺寸及要求见总图。

A2 图纸文件名 04A\61632

2		筒皮	1	Q235-A	355.6	355.6	
1	II 03A6163.2.1	接管	2	零件	119.9	239.8	备用
序号	代号	名称	数量	材料	单重	总重	备注
					重量 (kg)		
				合同号	II 04A6163.2		
				筒体	图样标记	重量 kg	比例
设计	李连通	工艺会审		S		595.4	
校对		批准	秦海波				
复核	刘飞	图形输入					
标准检查		日期					
						共 1 页	
						第 1 页	