

标记	文件号	修改内容	签名	日期

DT105A7143S

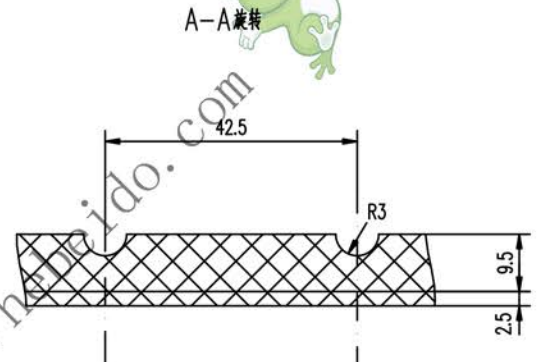
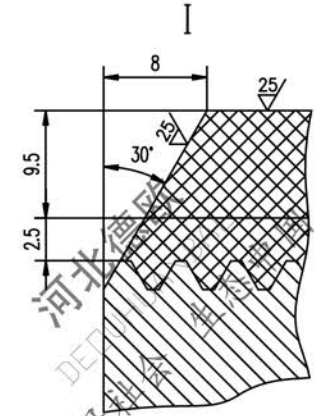
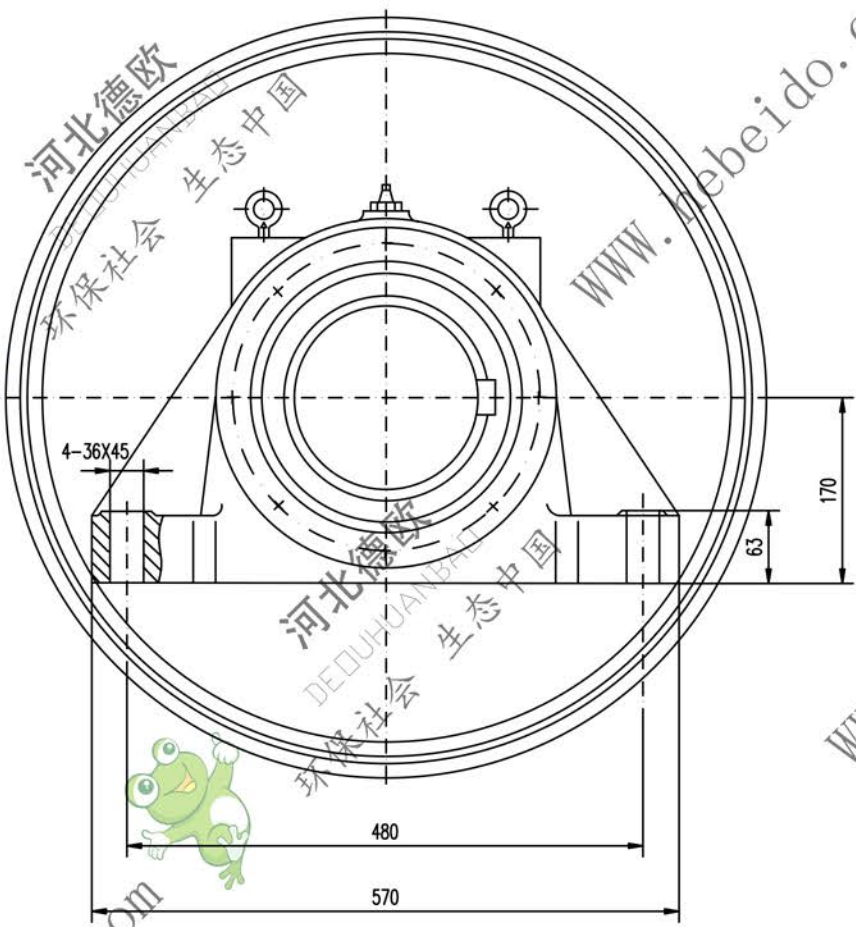
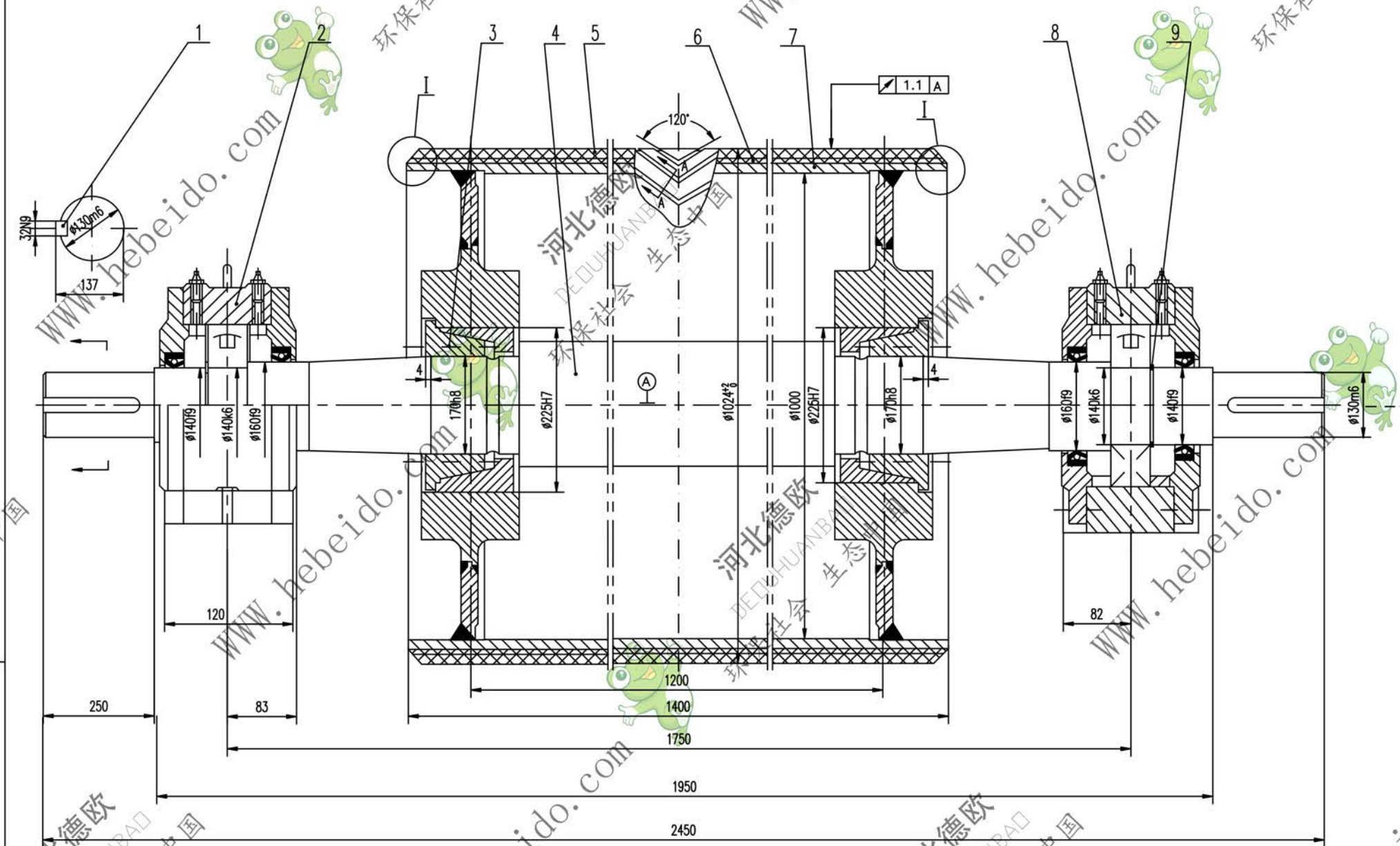

- 技术要求
1. 滚动筒进行静平衡检查,其精度等级为G40.
 2. 轴承和轴承座油腔内应充以锂基润滑脂,轴承充油量应为轴颈的2/3,轴承座油腔内应充满.
 3. 装轴前应将筒体内清理干净.
 4. 滚筒面胶、底胶的物理性能应符合GB10595-89中的要求.
 5. 滚筒上螺钉的拧紧力矩为145N.m
 6. 滚筒按GB10595-89规定.
 7. 件2、件8分别为滚动、固定轴承座,安装时,要求滚动轴承座侧轴承两侧有相等游隙.

序号	代号	名称	数量	材料	重量 (kg)	备注
9	GB894.1-86	挡圈 140	2	—	0.113 0.226	
8	DTJZ1114	轴承座	1	铸件	102 102	通用
7	DT105A7123.2	筒体	1	铸件	920 920	通用
6		底胶	1	橡胶	18 18	
5		面胶	1	橡胶	67 67	
4	DT105A5143S-1	轴	1	45	386 386	通用
3		滚套 Z(T)9-170X225	2	铸件	10.5 21	
2	DTJZ1314	轴承座	1	铸件	101 101	通用
1	GB1096-79	键 C32X220	1	45	1.221 1.221	

合同号		DT105A7143S	
设计	审核	工艺审查	制图
校对	批准	审核	制图
复核	输入	日期	日期

图样标记 重量 kg 比例 S 1615

共 1 页 第 1 页

A1 图样名称 DT105A7