

标记	文件号	修改内容	签名	日期

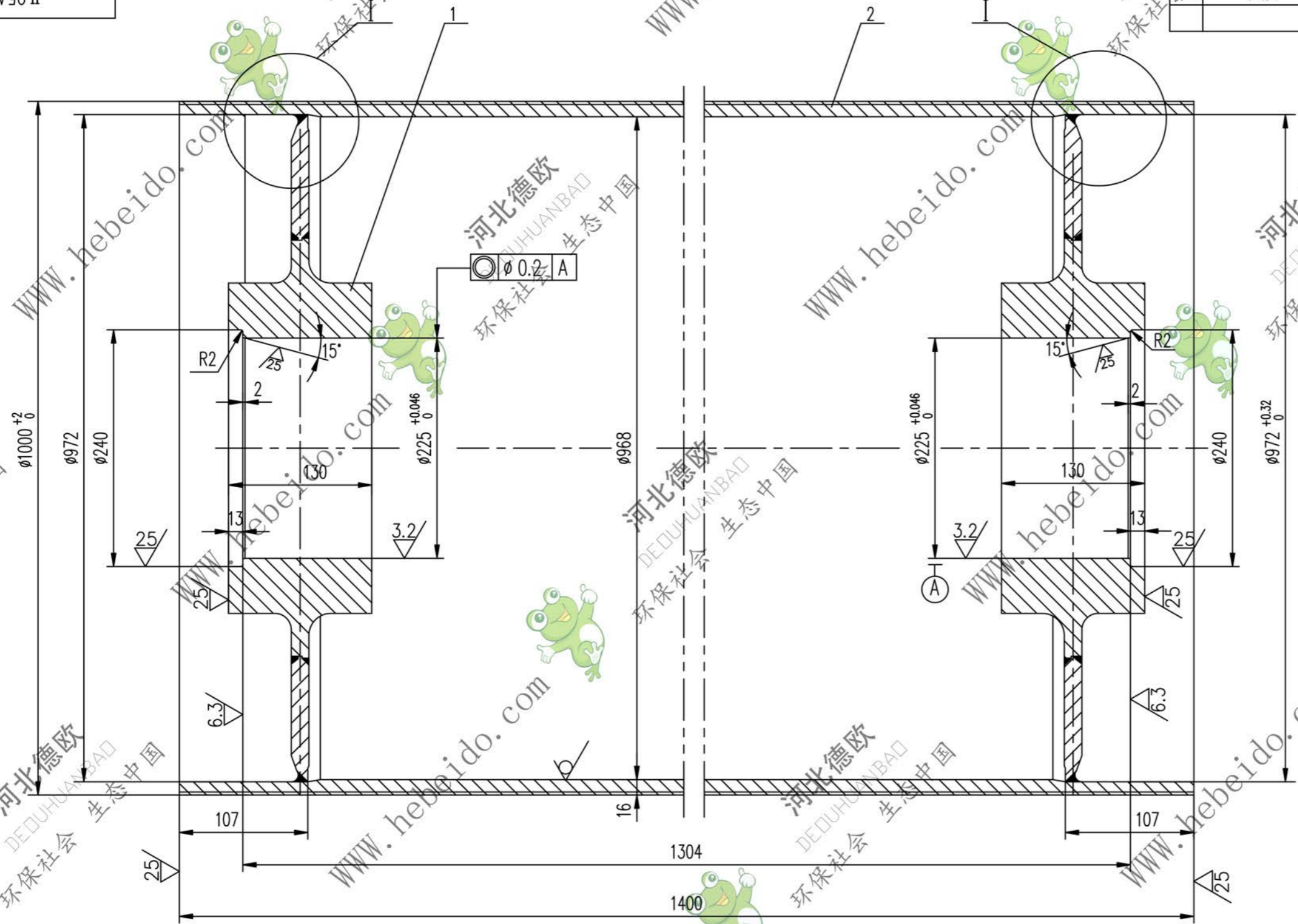

其余  $\sqrt{25}$

- 技术要求
1. 应消除内应力
  2. 筒皮外表面之螺纹以中间为界加工成左右旋螺纹。
  3. 铸胶的尺寸及要求见总图。

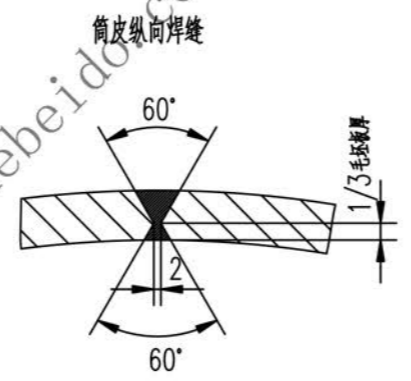
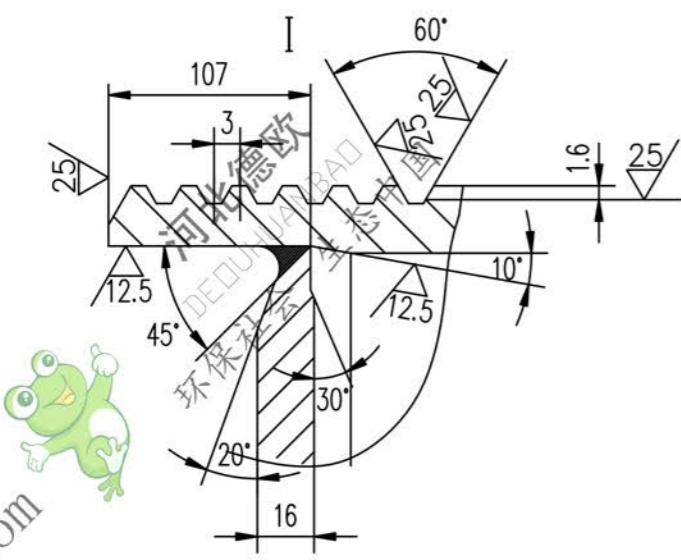

2		筒皮	1	Q235-A	610	610	
1	II 04A7143.2.1	接管	2	铸件	158	316	备用
序号	代号	名称	数量	材料	单重	总重	备注
					重量 (kg)		
				II 05A7143.2			
				图样标记		重量 (kg)	比例
						920	1:3
				筒体			
				铸件			
				共		页	
				第		页	