

标记	文件号	修改内容	签名	日期

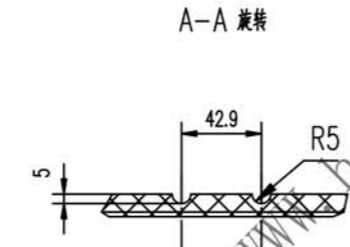
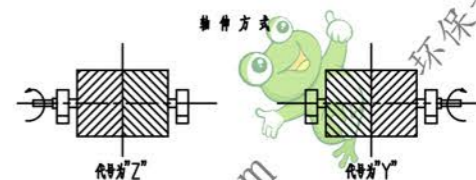
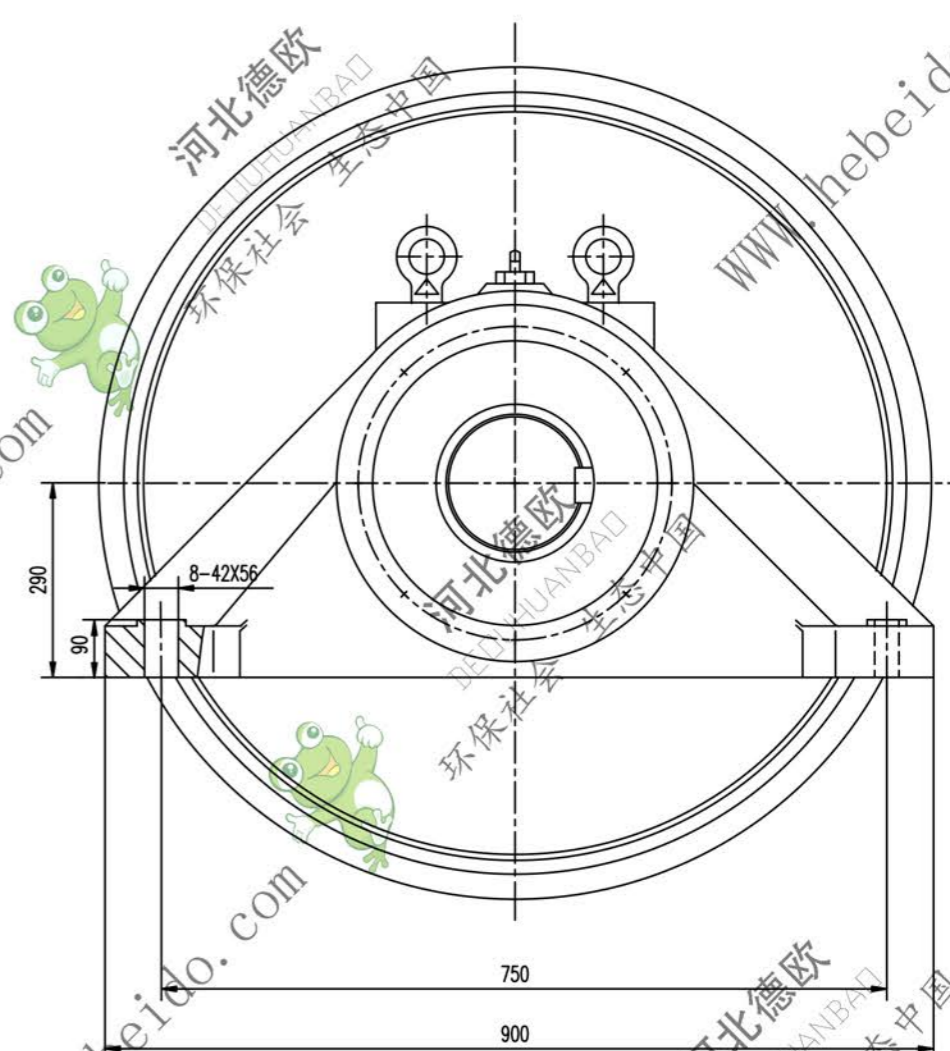
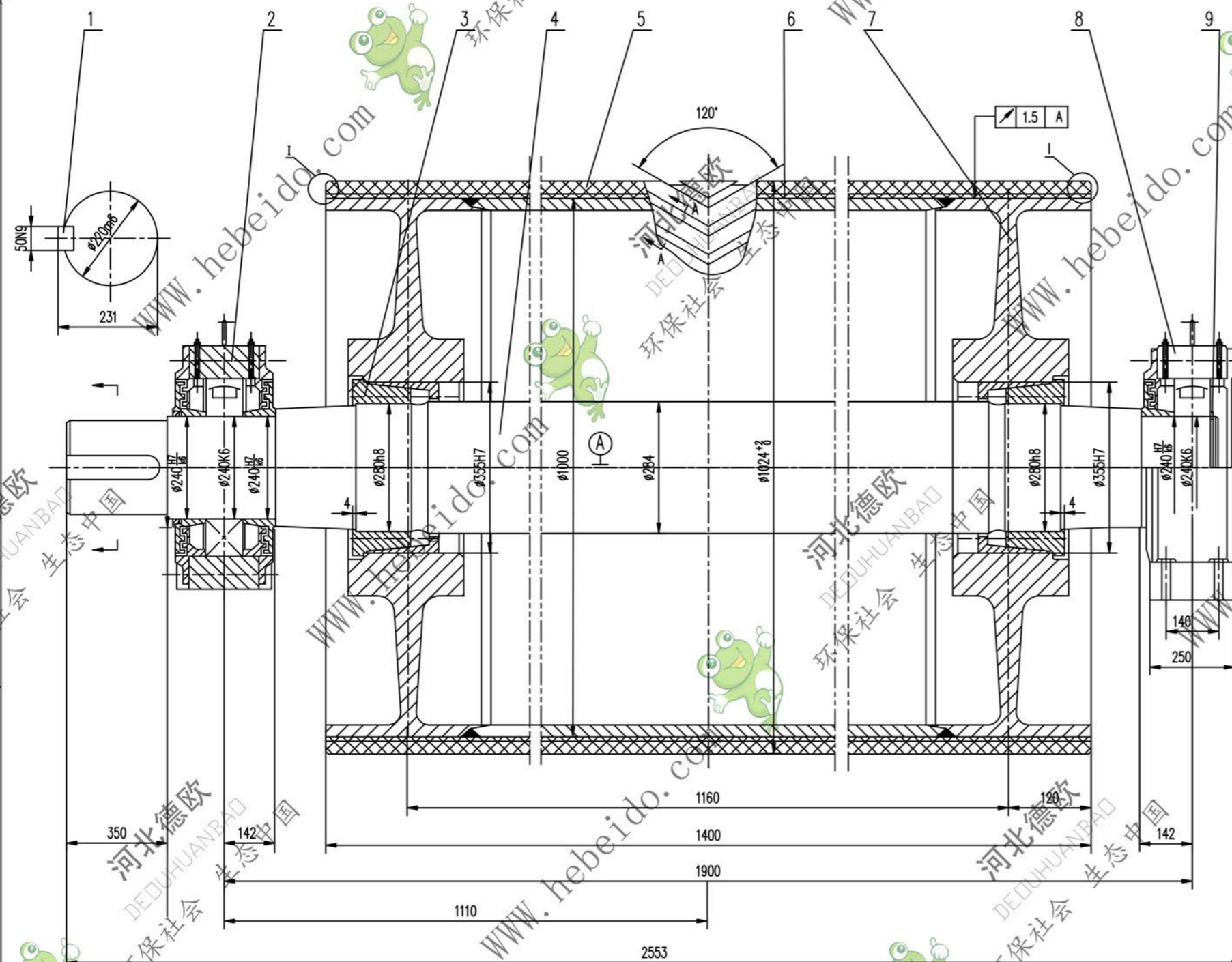

- 技术要求**
1. 滚筒需进行平衡检验,其精度等级为 G40.
 2. 轴承和轴承座油腔内应充以适量润滑油,轴承充油量应为轴颈空腔的 2/3 轴承油腔内应充满.
 3. 装轴前应将筒体内清理干净.
 4. 滚筒面胶,底胶的物理性能应符合 GB10595-89 中的要求.
 5. 底面上螺钉拧紧力矩为 355N.m.
 6. 紧固件 GB1095-89 规定.
 7. 件 2 件 3 分别为固定,滑动轴承,安装时,要求滑动轴承座的轴承面要有相等间隙.

序号	代号	名称	数量	材料	单重	总重	附注
9	JB/ZQ4344-86	滚圈 200	1		0.31	0.31	
8	DTJ224	轴承座	1	铸件	455.6	455.6	通用
7	DTJ243.2	筒体	1	铸件	1465.4	1465.4	
6		底胶	1	橡胶	16.5	16.5	
5		面胶	1	橡胶	63	63	
4	DTJ243-1	轴	1	45	1139	1139	通用
3		轴承 Z(T)9-280X355	2	铸件	33	66	
2	DTJ1324	轴承座	1	铸件	463	463	通用
1	GB1096-79	键 C50X320	1	45	3.46	3.46	

合同号		DTJ05A7244	
设计		审核	
校对		工艺会审	
复核		批准	
日期		日期	

传动液筒

重量 kg 比例 1:3

共 1 页 第 1 页

DTJ05A7244

A11 图框文件号