

II 02B2081-1

标记	文件号	修改内容	签名	日期

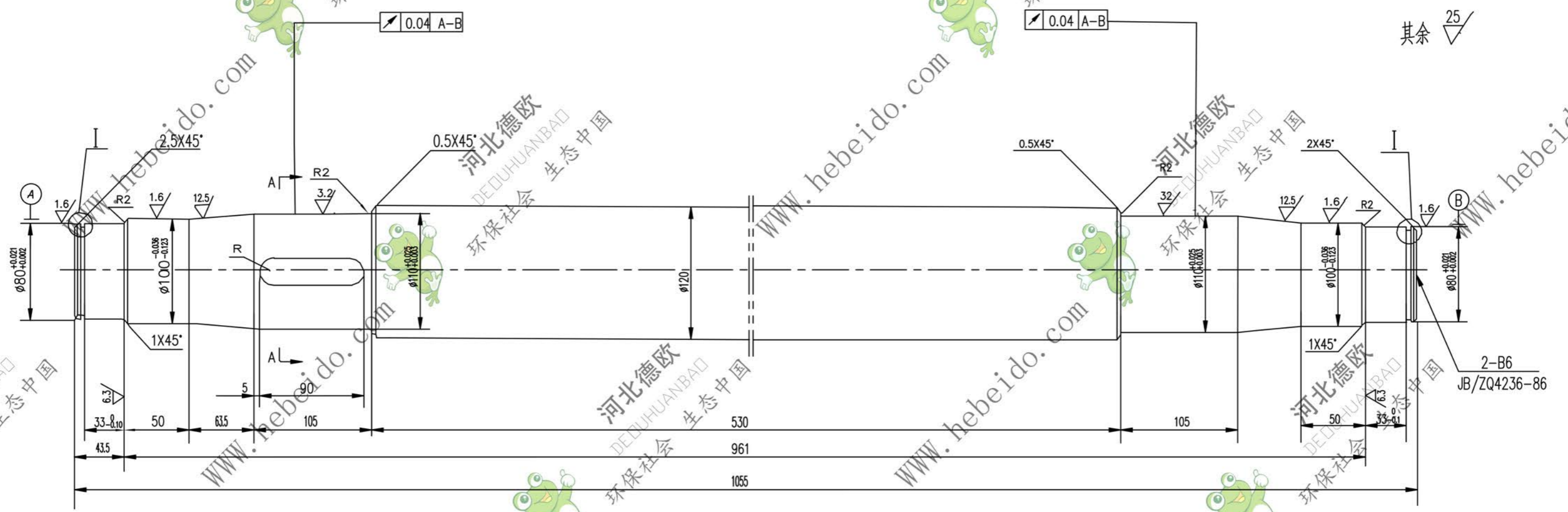

I

A-A

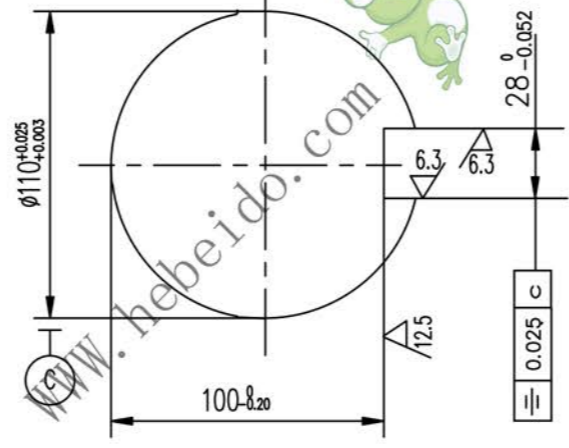
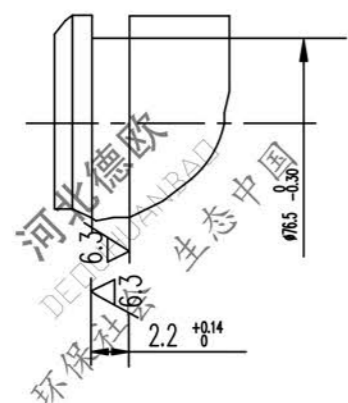

技术要求
调质处理 217~255HB.

A2 图纸文件名 02B20811

	合同号		轴	II 02B2081-1	
	设计	李连通		工艺会审	图样标记
校对	刘飞	批准	秦海波	S	89.07
复核		图形输入			
标准化		日期			
45				共 76 页	第 56 页