

标记	文件号	修改内容	签名	日期
----	-----	------	----	----

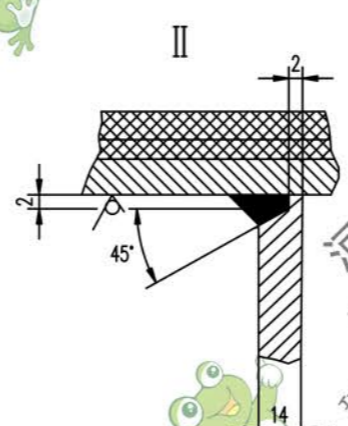
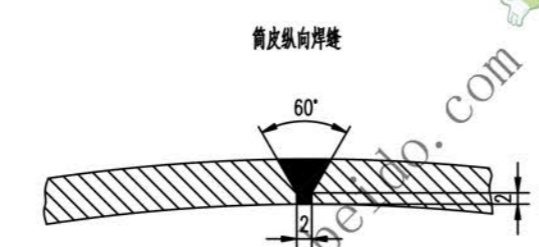
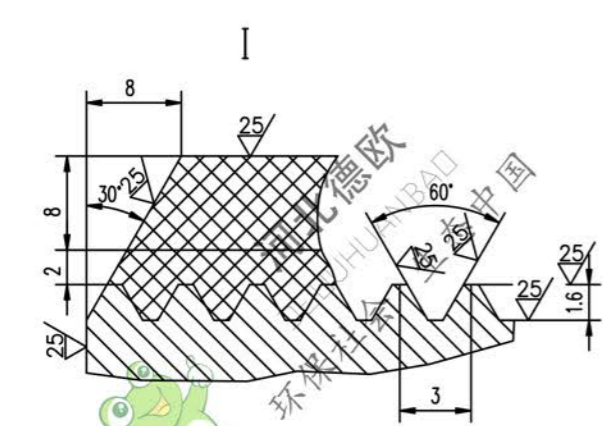
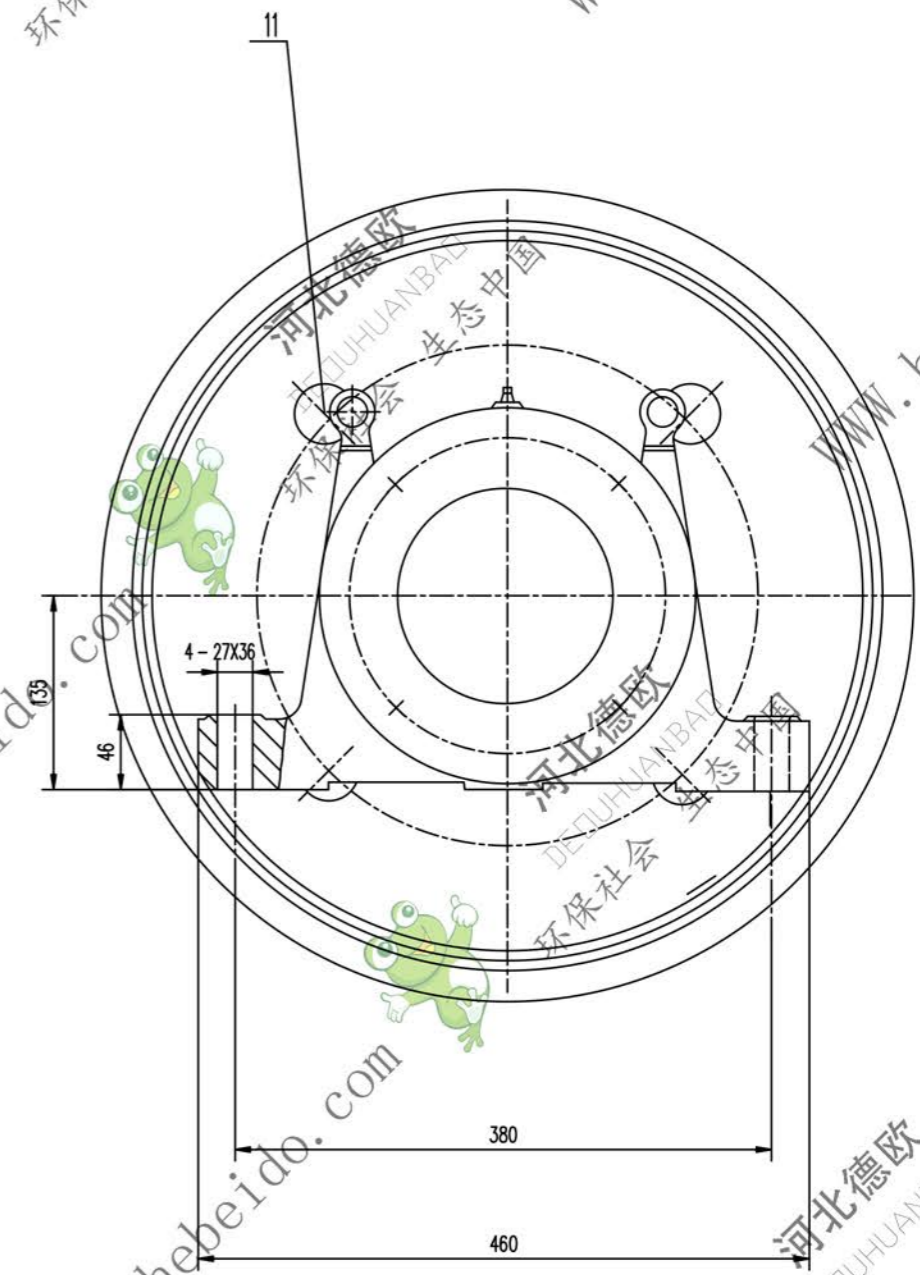
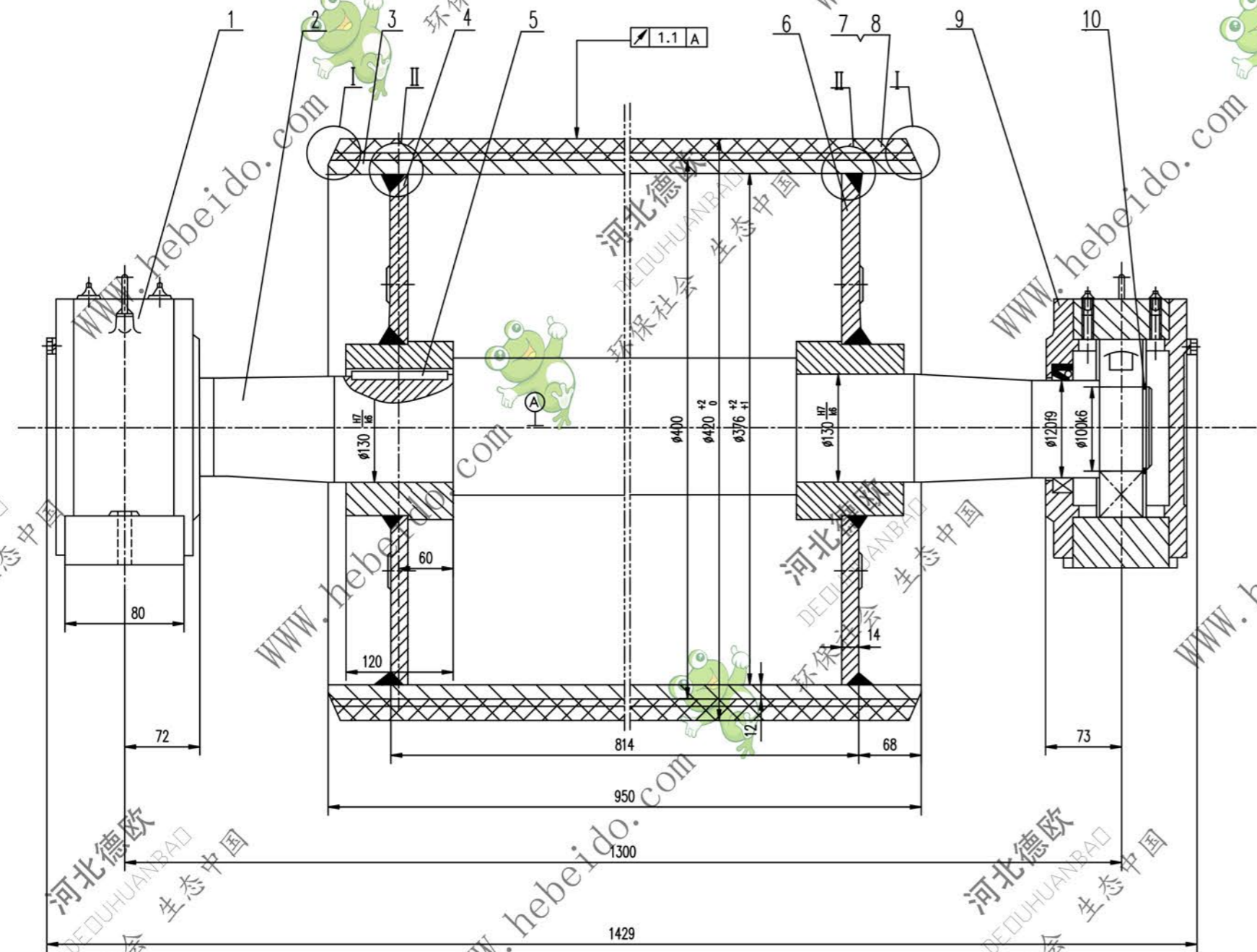

- 技术要求
1. 装配前应将筒体内部清理干净。
 2. 滚筒面胶，底胶的物理性能应符合 GB10598 要求。
 3. 筒皮外表面质理以中间为界加工成左右旋螺纹。
 4. 轴承和轴承座油腔内应充以锂基润滑脂，轴承充油量应为轴承空腔的 2/3，轴承座油腔内应充满。
 5. 滚筒需进行静平衡试验，其精度等级为 G40。
 6. 件 1 件 2 分别为固定、游动轴承座，安装时要求游动轴承座的轴承两侧有相等游隙。

序号	代号	名称	数量	材料	重量	备注
11	圆锥 $\phi 35$	8	Q235-A	0.045	0.363	
10	GB894.1-86 挡圈 100	2		0.045	0.090	
9	DTJZ1410	轴承座	1	部件	41.4	41.4 通用
8		面胶	1	橡胶	14.47	14.47
7		底胶	1	橡胶	3.852	3.852
6	J02B3101.3	接盘	1	部件	22.31	22.31 借用
5	GB1096-79	键 32X110	1	45	0.497	0.497
4	J02B3101.2	接盘	1	部件	22.11	22.11 借用
3		筒皮	1	Q235-A	109.1	109.1
2	J03B3101-1	轴	1	45	134	134 借用
1	DTJZ1210	轴承座	1	部件	41.4	41.4 通用
				总重量	387.1	
				重量 (kg)		

3B3102
A11 图样文件号

改向液筒
DTJ03B3102
图样标记 重量 kg 比例
S 387.1
共 1 页
第 1 页