

标记	文件号	修改内容	签名	日期

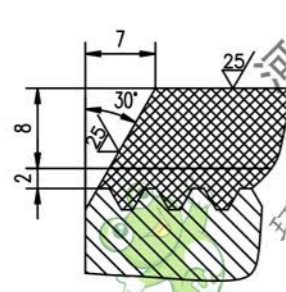
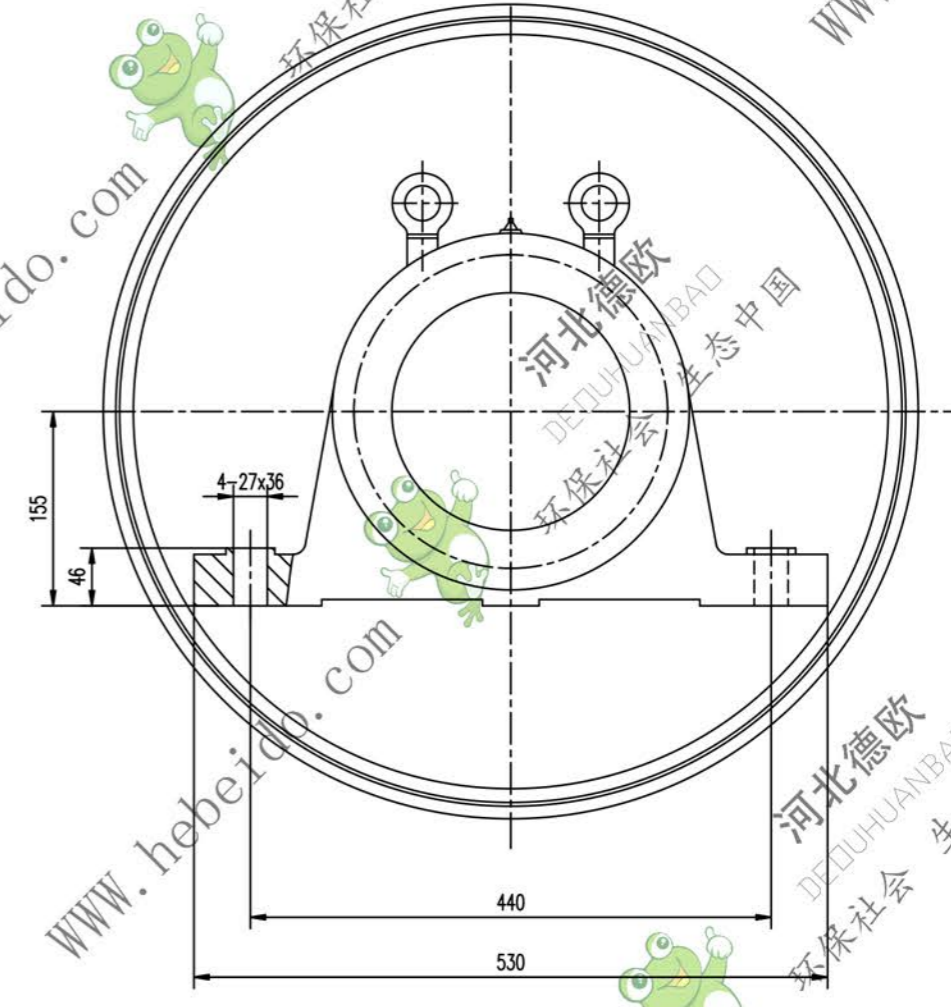
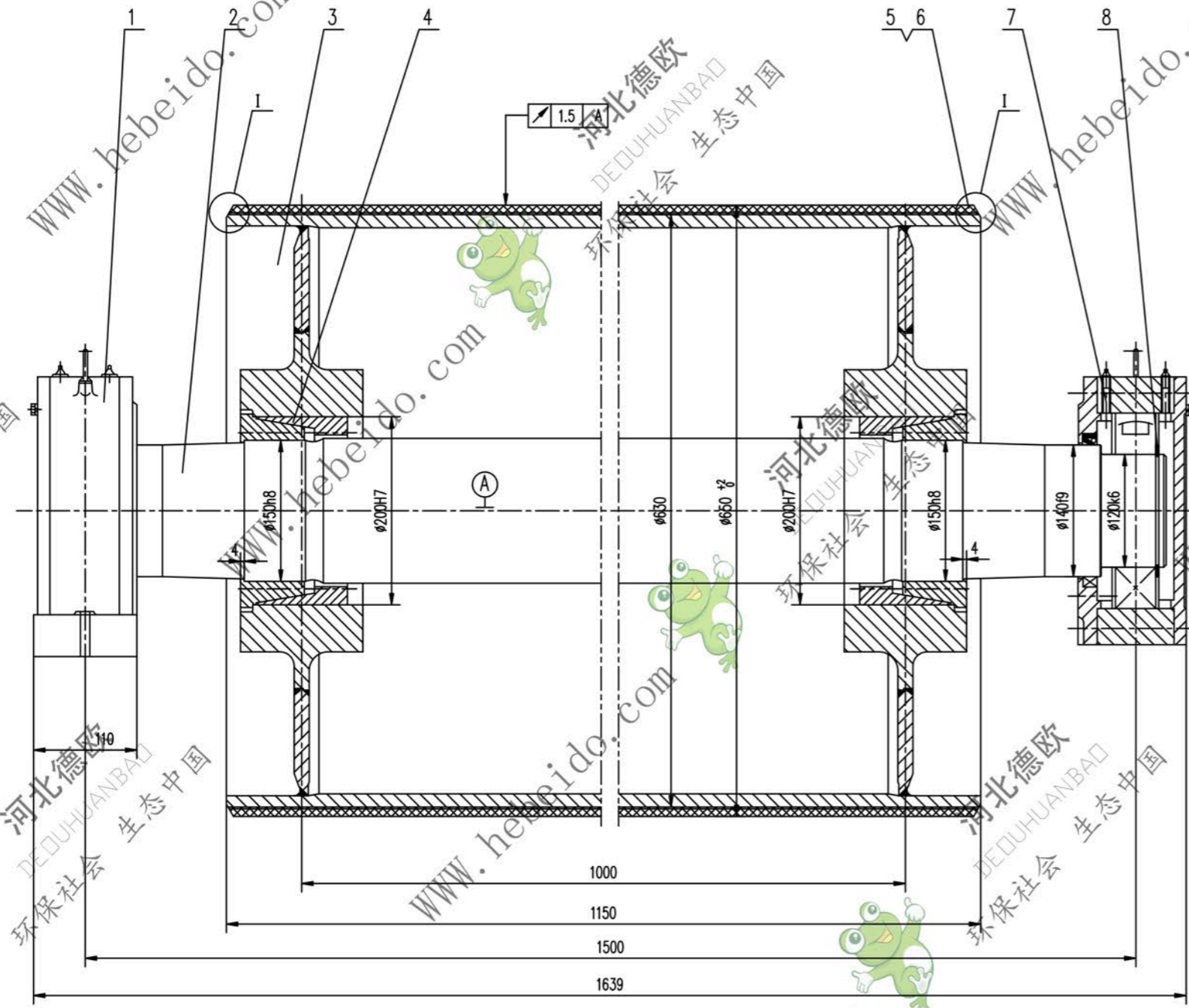

- 技术要求
1. 装配前应将被修件内油清理干净。
  2. 轴承和轴承盖油腔内应充以润滑剂，轴承充油量为轴空腔的2/3，轴盖油腔内应充油。
  3. 拆修按GB10595-89规定。
  4. 液筒需进行静平衡试验，其精度等级为G40。
  5. 液筒上螺钉的紧固力矩为145N.m。
  6. 件1件7分别为固定、游动轴承，安装时，要求游动轴承座的轴承两侧有相等游隙。
  7. 液筒面胶，底胶的物理性能应符合GB10595-89中的要求。

8	GB894.1-86	挡圈 120	2		0.064	0.129	
7	DT121412	轴承座	1	零件	70	70	通用
6		面胶	1	橡胶	27.74	27.74	
5		底胶	1	橡胶	7	7	
4		胶套 Z(T)9-150X200	2	零件	8.4	16.8	
3	04A5123.2	筒体	1	零件	390.5	390.5	常用
2	04B5121-1	轴	1	45	215.7	215.7	常用
1	DT121212	轴承座	1	零件	69	69	通用
序号	代号	名称	数量	材料	单重	总重	附注
					重量(kg)		
合同号					DT104B5122		
设计					改向液筒		
校核					图样标记		
审核					重量 kg		
日期					797		
					比例 1:3		
					共 页		
					第 页		