

标记	文件号	修改内容	签名	日期

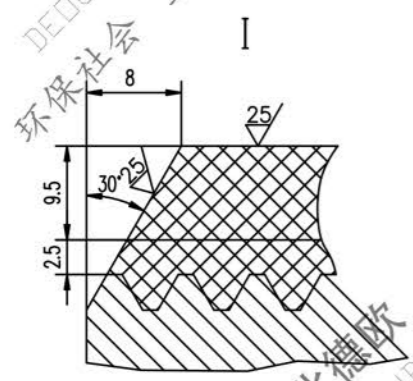
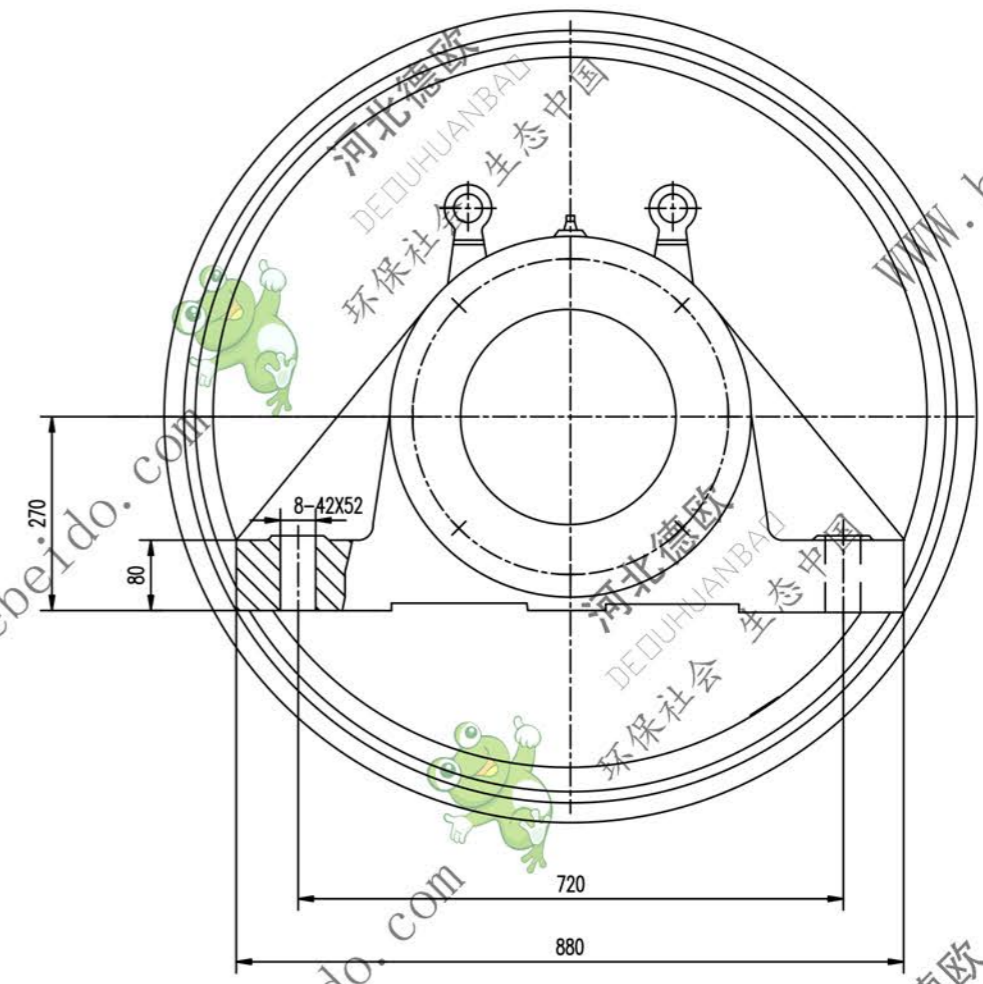
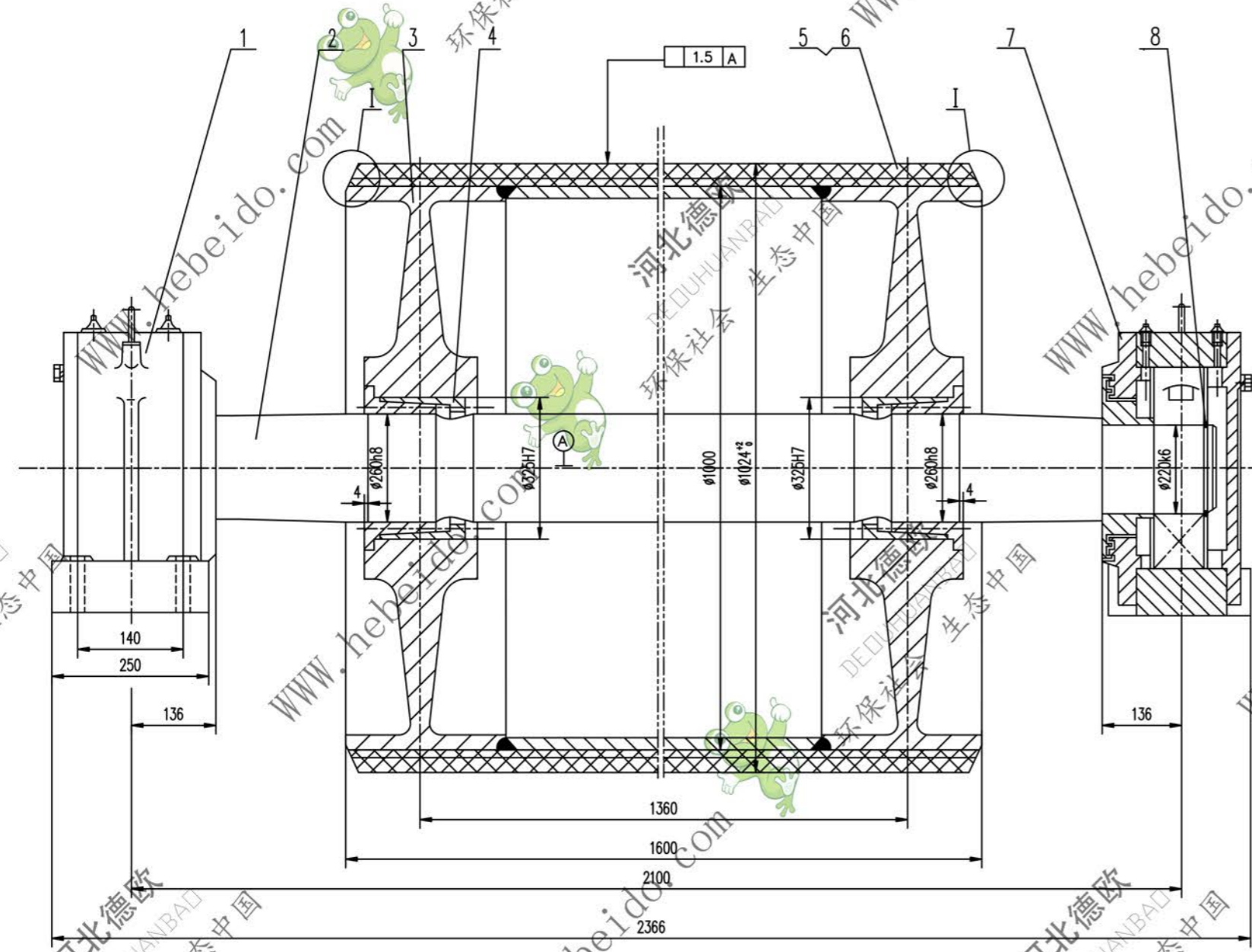

技术要求

1. 装轴前应将筒体内清理干净。
2. 轴承和轴承座油腔内应充以锂基润滑脂，轴承充油量
为轴承空腔的 2/3，轴承座空腔内应充满。
3. 探伤按 GB1059 执行。
4. 液筒需进行静平衡试验，其精度等级为 G40。
5. 液筒上螺钉拧紧力矩为 355N.m。
6. 件 1 件 2 件分别为固定、游动轴承座，安装时要求
游动轴承座的轴承两侧有相等游隙。
7. 液筒面胶、底胶的物理性能应符合 GB1059 中的要求。

序号	代号	名称	数量	材料	重量	备注
8	JB/ZQ4344-86	挡圈 220	2	成品	0.203	0.406
7	DT1422	轴承座	1	部件	381.5	381.5 通用
6		面胶	1	橡胶	71.97	71.97
5		底胶	1	橡胶	18.85	18.85
4		液筒 Z(T)9-260X325	2	部件	24.8	49.6
3	04A7223.2	筒体	1	部件	1485	1485 通用
2	04B7222-1	轴	1	45	943	943
1	DT1222	轴承座	1	部件	382.1	382.1 通用

合同号		改向液筒		DT106B7222	
设计	审核	工艺会审	制图	重量 kg	比例
校对	批准	审核	日期	3333	
复核	对飞	日期	日期		
材料	日期				