

标记	文件号	修改内容	签名	日期

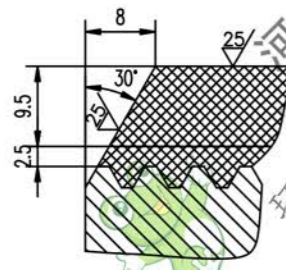
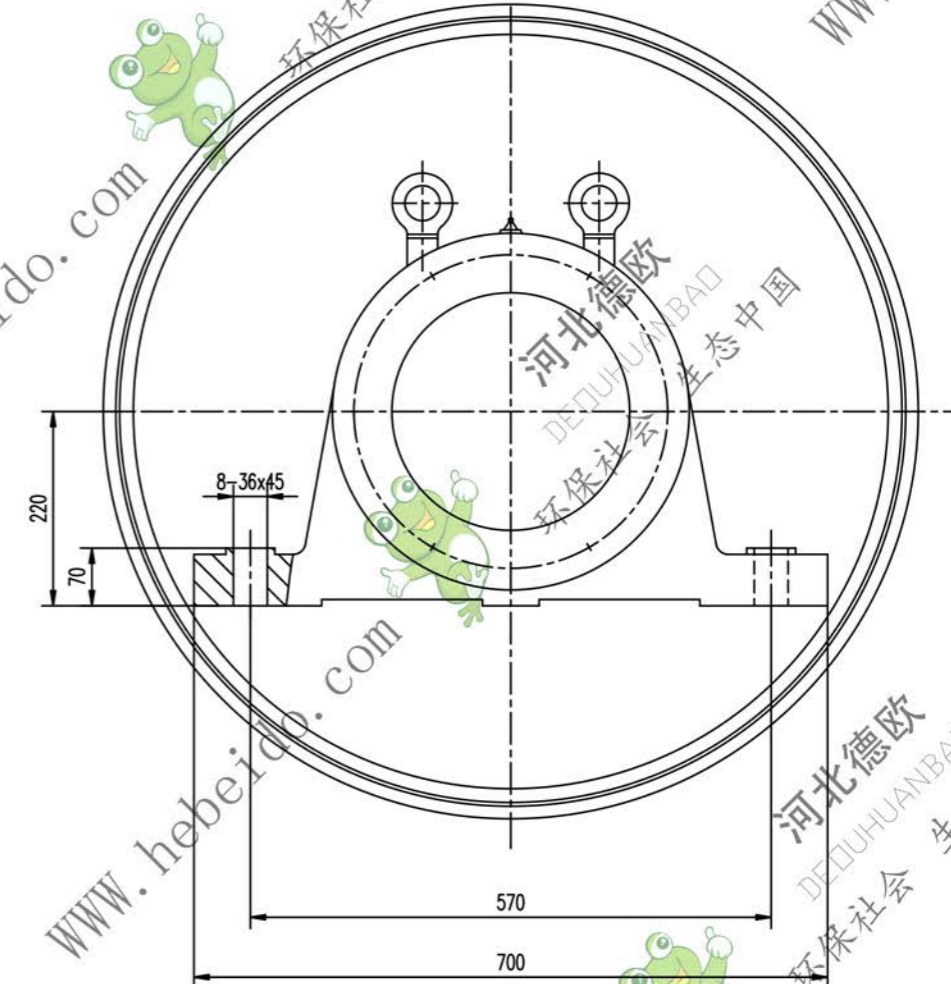
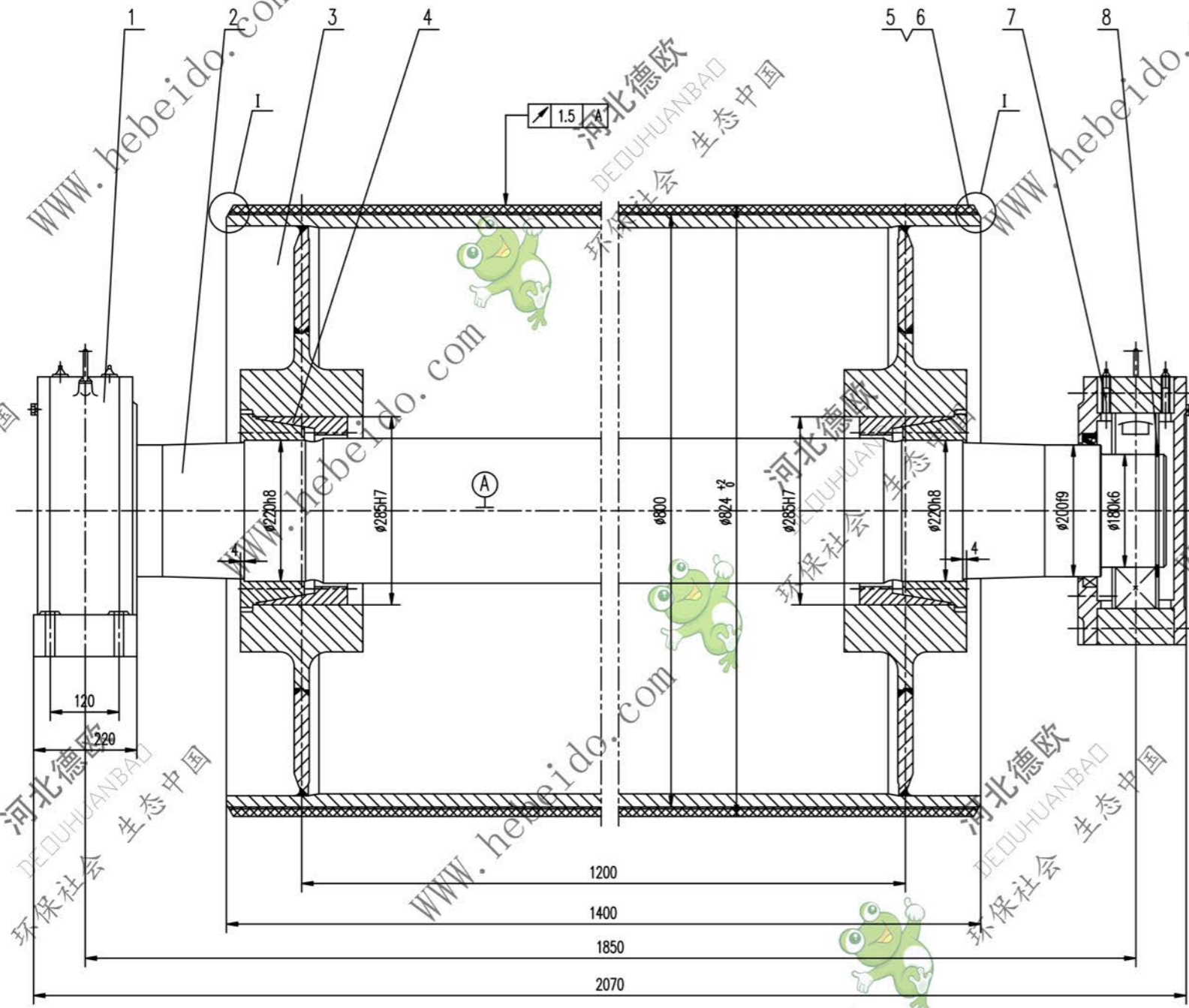

- 技术要求
1. 装配前应将被修件彻底清理干净。
 2. 轴承和轴颈处油腔内应充以润滑剂，轴承充油量应为轴颈空腔的2/3，轴颈处油腔内应充满。
 3. 拆修按GB10595-89规定。
 4. 液筒需进行静平衡试验，其精度等级为G40。
 5. 液筒上螺钉的紧固力矩为355N.m。
 6. 件1件7分别为固定、游动轴承，安装时，要求游动轴承座的轴承两侧有相等游隙。
 7. 液筒面胶，底胶的物理性能应符合GB10595-89中的要求。

序号	代号	名称	数量	材料	单重	总重	附注
8	GB894.1-86	挡圈	180	2	0.143	0.286	
7	DT121418	轴承座	1	铸件	186.1	186.1	通用
6		面胶	1	橡胶	50.44	50.44	
5		底胶	1	橡胶	13.19	13.19	
4		胶套 Z(T)9-220x285	2	铸件	17.8	35.6	
3	05A6183.2	筒体	1	铸件	750.2	750.2	常用
2	05B6182-1	轴	1	45	602	602	
1	DT121218	轴承座	1	铸件	186.1	186.1	通用

设计	审核	工艺会审	制图	校对	审核
制图	校对	审核	日期		

合同号: DT105B6182
 图样标记: 重量 kg 比例 1824 1:3
 共 1 页 第 1 页