

DTIID51

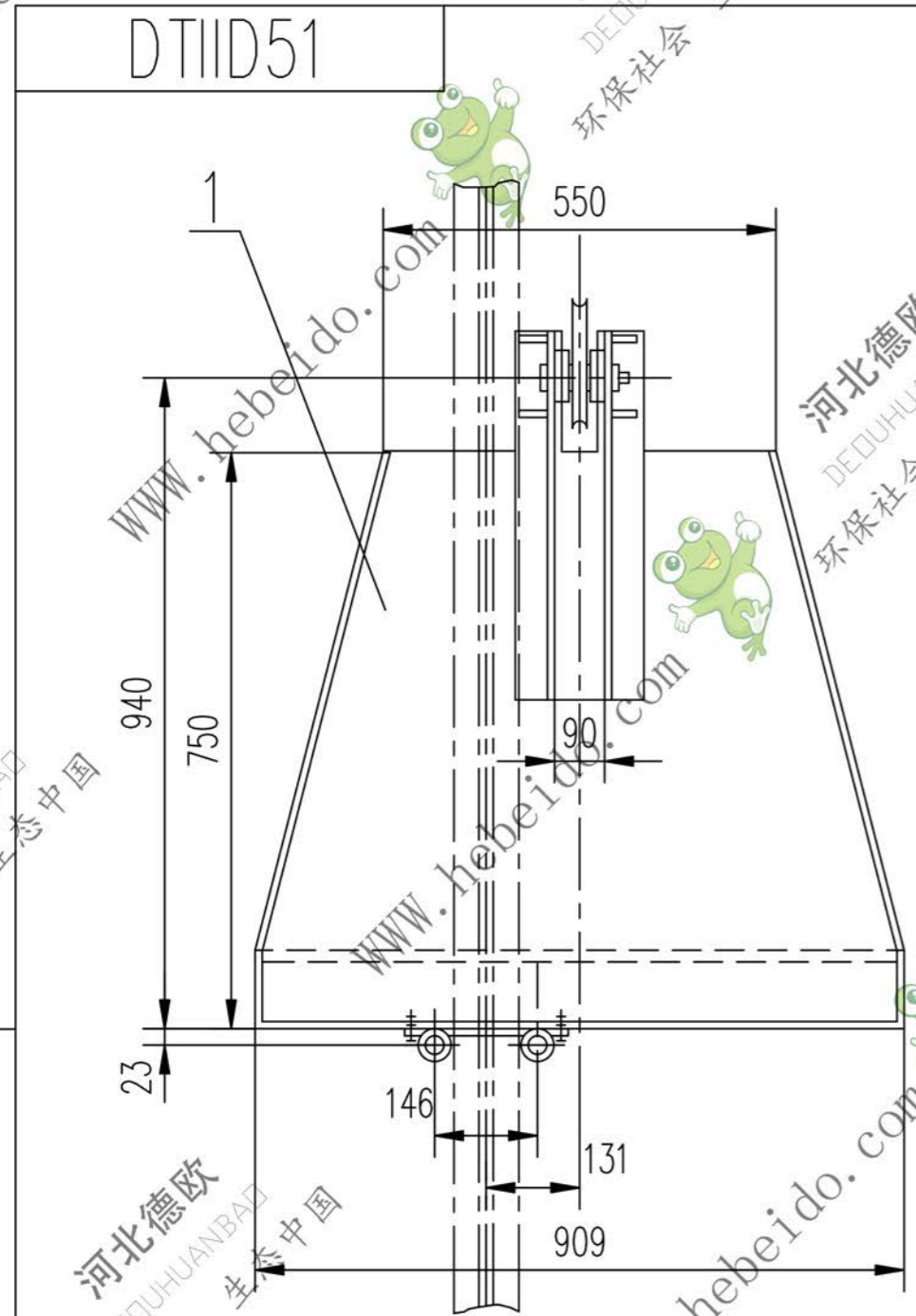

技术要求

装配时，滑轮油杯充满锂基润滑脂。

16	GB97.1-86	垫圈 16	4	成品	0.011	0.044	
15	GB858-88	垫圈 16	4	成品	0.003	0.012	
14	GB812-76	螺母 M16X1.5	4	成品	0.027	0.108	
13	IID51.6	夹轨轮	4	部件	0.91	3.64	
12	IID51.5	夹轨轮架	2	部件	3.49	6.98	
11	GB853-76	垫圈 12	4	成品	0.017	0.102	
10	GB41-86	螺母 M12	8	成品	0.016	0.096	
9	GB5780-86	螺栓 M12X50	8	成品	0.05	0.3	

标记	文件号	修改内容	签名	日期

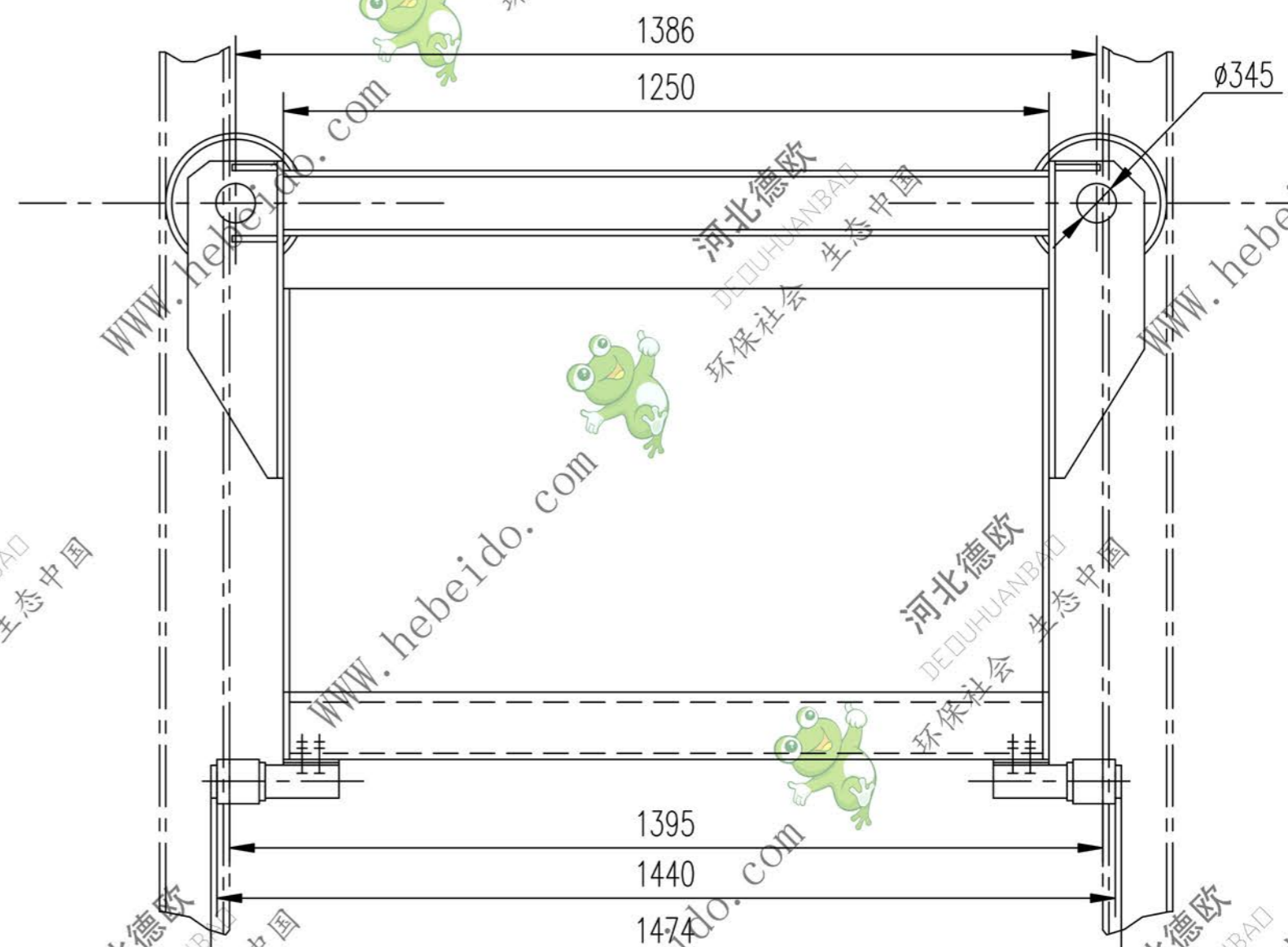

8	GB93-87	垫圈 12	12	成品	0.0046	0.046	
7	GB5781-86	螺栓 M12X20	4	成品	0.025	0.1	
6	GB1152-79	油杯 B-25	2	成品	0.3	0.6	
5	JB/ZQ4348-86	挡板 50	2	Q235-A	0.13	0.26	
4	IID51-4	滑轮	2	QT400-18	13.1	26.2	
3	IID51-3	垫圈	4	QSn6.5-0.1	0.16	0.56	
2	IID51-2	轴	2	45	2.1	4.2	
1	IID51.1	箱体	1	部件	290.4	290.4	
序号	代号	名称	数量	材料	单重	总重	附注
					重量 (kg)	(kg)	

A3 图纸文件名 IID51

设计		李廷通		工艺会审			
校对		张		批准		秦海波	
复核		张		图形输入			
标准化检查				日期			
合同号				DTIID51			
重锤箱				图样标记			
S				重量 kg		比例	
				333.1			
部件				共 页		第 页	