

DTII02D2105

标记	文件号	修改内容	签名	日期

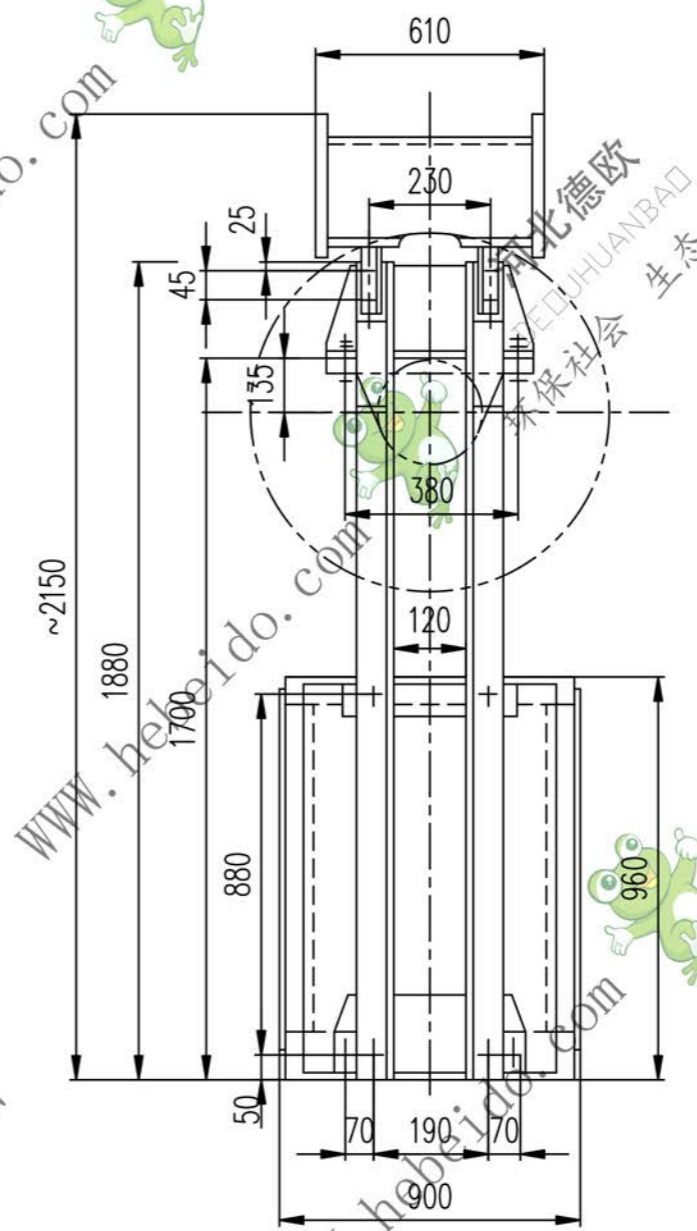
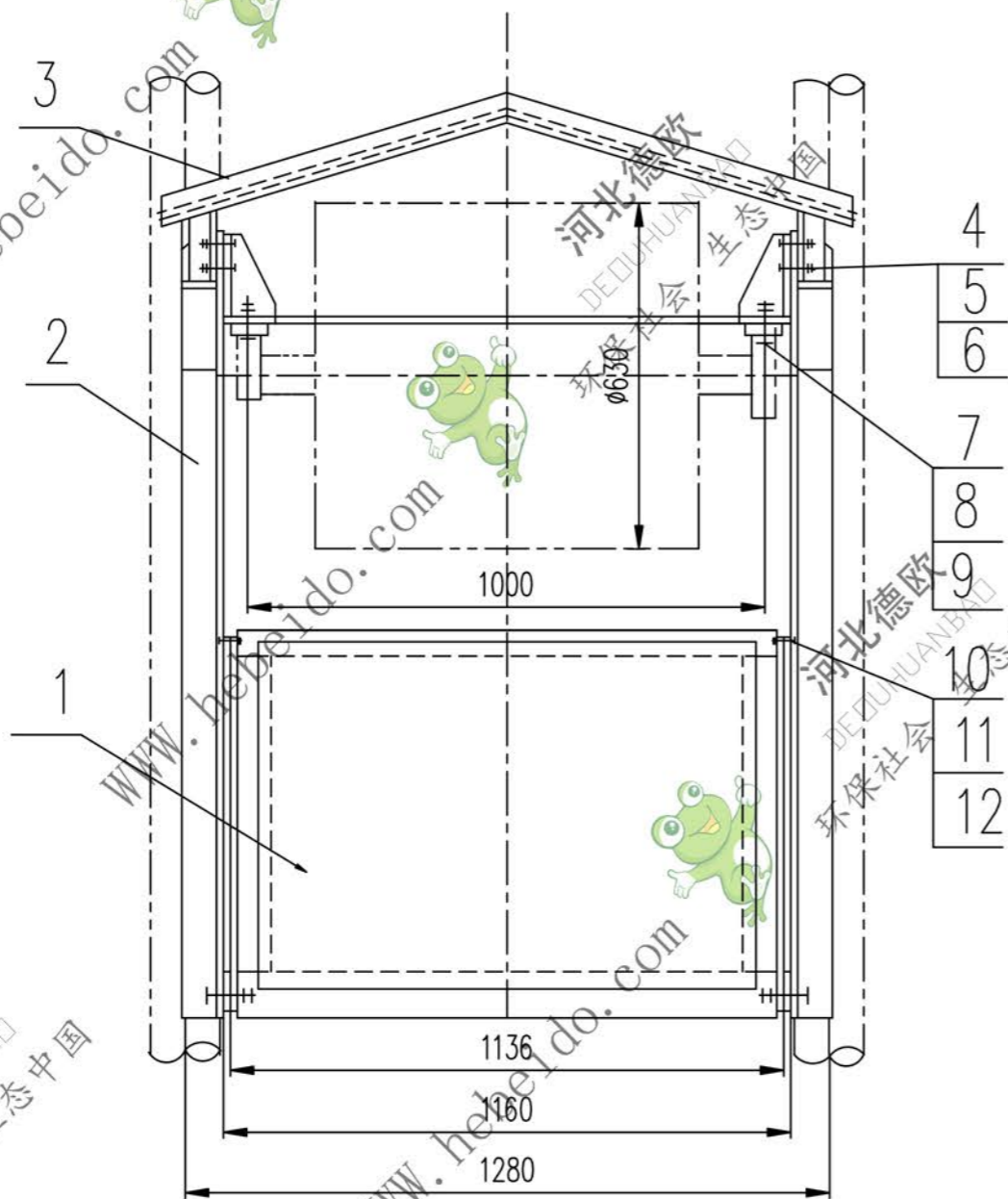

6	GB93-87	垫圈 12	8	成品	0.005	0.04	
5	GB41-86	螺母 M12	8	成品	0.016	0.192	
4	GB5780-86	螺栓 M12X45	8	成品	0.046	0.368	
3	II02D2105.2	护板	1	部件	28.88	28.88	
2	II02D2105.1	支架	2	部件	56.31	112.7	
1	II02D2103.1	重锤箱	1	部件	312.1	312.1	借用

12	GB97.1-85	垫圈 20	12	成品	0.017	0.204	
11	GB6170-86	螺母 M20	24	成品	0.062	1.488	
10	GB5782-86	螺栓 M20X90	12	成品	0.274	3.288	
9	GB97.1-85	垫圈 24	4	成品	0.032	0.128	
8	GB6170-86	螺母 M24	8	成品	0.112	0.896	
7	GB5782-86	螺栓 M24X110	4	成品	0.505	2.020	

图形输入 A3 图纸文件名 02D2105 输入校对

设计	李建通	工艺会审	
校对		批准	秦海波
复核	刘飞		
标准化检查		日期	

合同号

垂直重锤拉紧装置

图样标记 DTII02D2105

重量 kg 463.3

共 页 第 页