

标记	文件号	修改内容	签名	日期

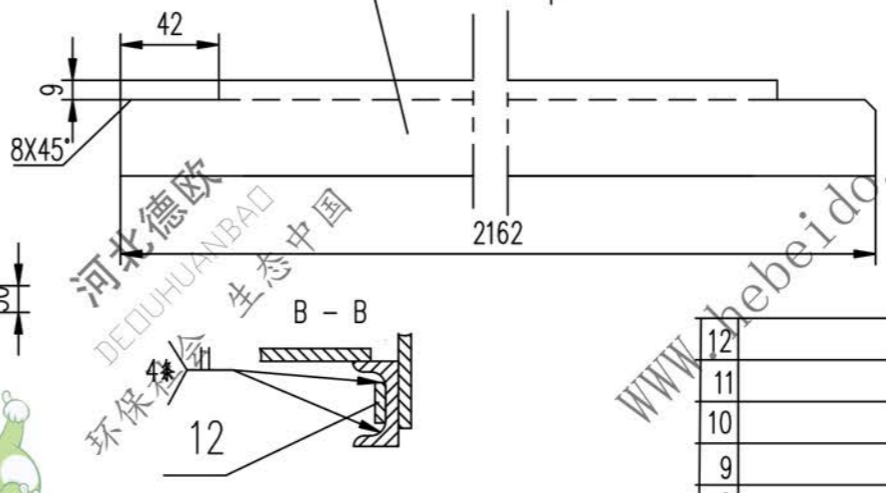
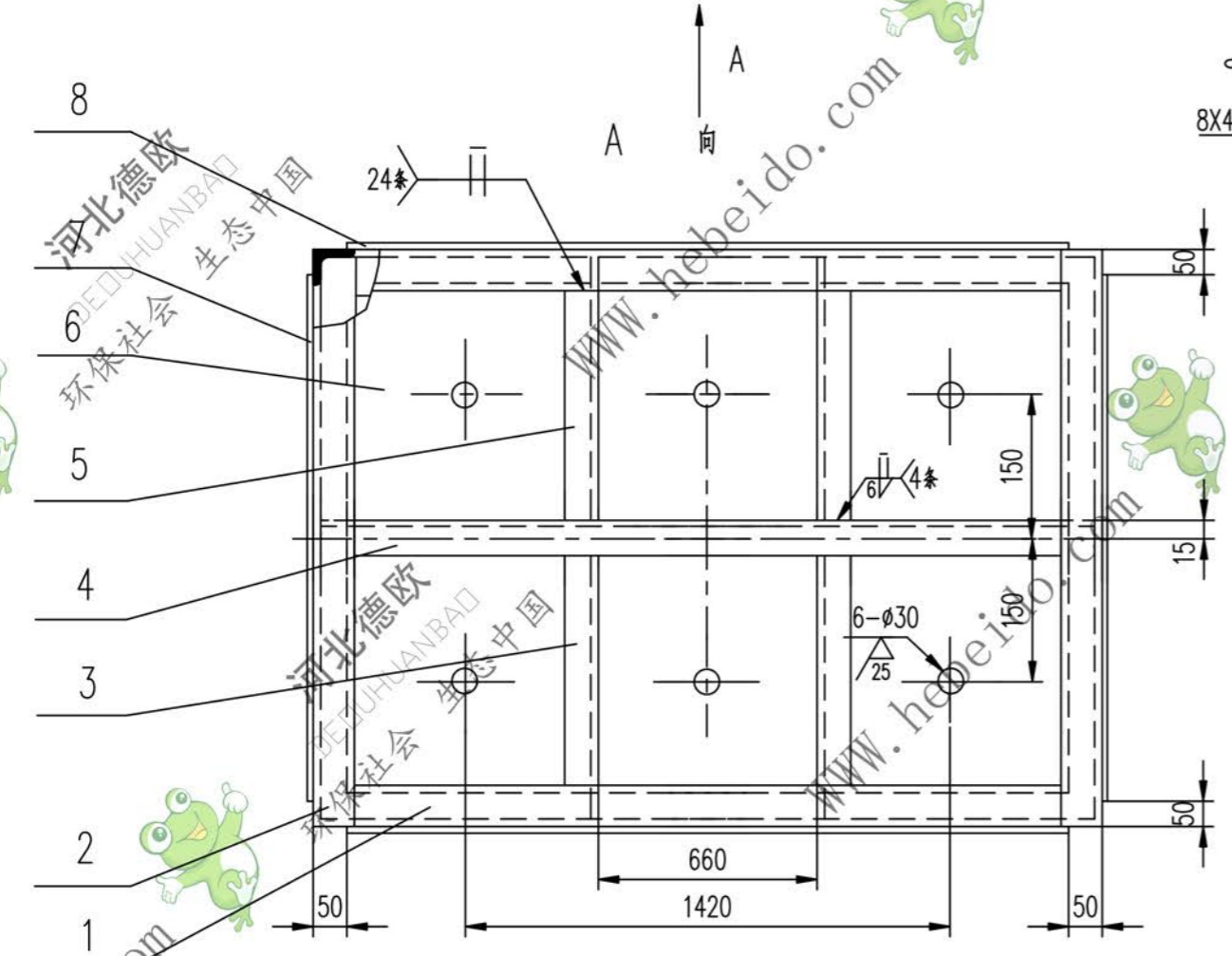
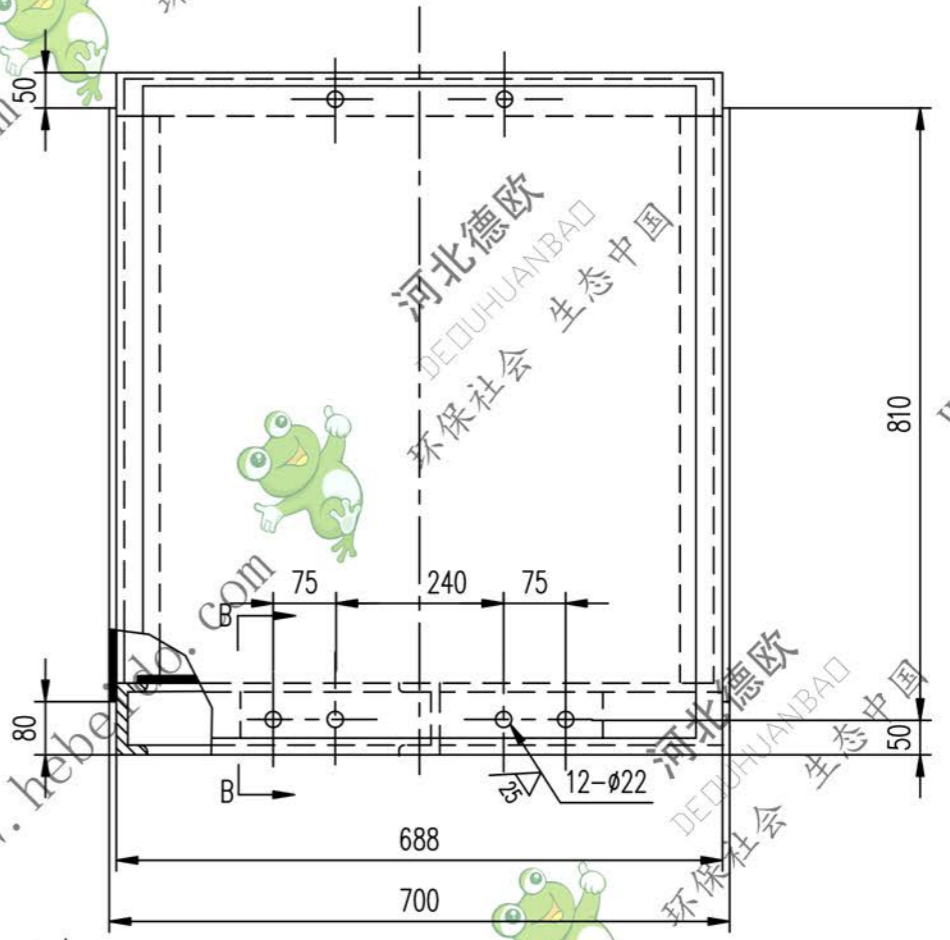
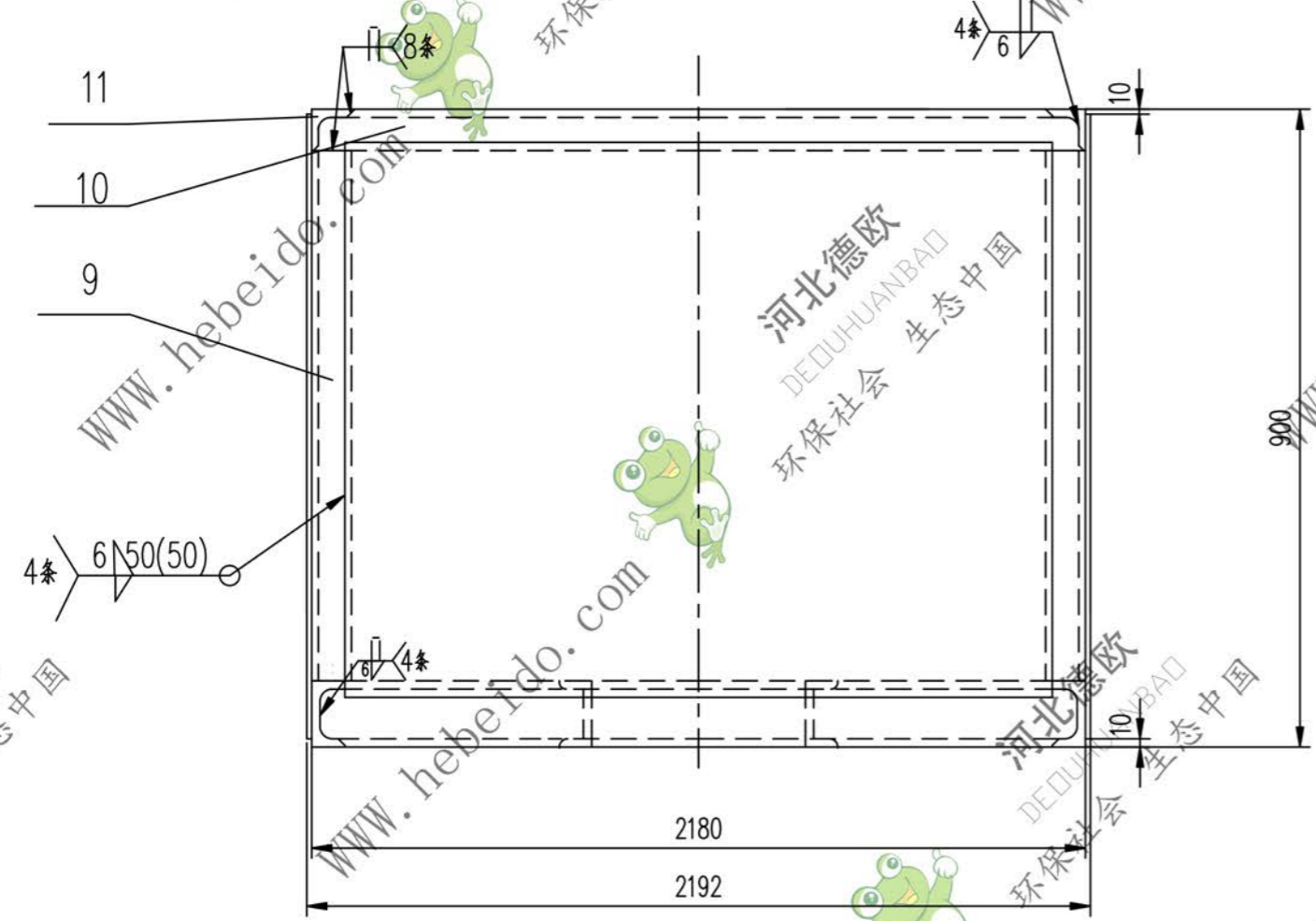

技术要求

- 1 未注焊缝为连续角焊, 焊缝高度为被焊件最小厚度。
- 2 所有下料周边均为 R_{10} 。

序号	代号	名称	数量	材料	单重	总重	备注
12		钢板 10X70X450	2	Q235-A	2.47	4.94	
11		角钢 70X70X8-688	2	Q235-A	5.76	11.52	
10		角钢 70X70X8-2162	2	Q235-A	18.10	36.20	
9		角钢 70X70X8-730	4	Q235-A	6.11	24.44	
8		钢板 6x770X2080	2	Q235-A	74.95	149.90	
7		钢板 6x588x880	2	Q235-A	24.22	48.44	
6		钢板 6X648X2140	1	Q235-A	64.90	64.90	
5		槽钢 100x48x5.3-323	2	Q235-A	3.23	6.46	
4		槽钢 100x48x5.3-2148	1	Q235-A	21.48	21.48	
3		槽钢 100x48x5.3-347	2	Q235-A	3.47	6.94	
2		槽钢 100x48x5.3-688	2	Q235-A	6.88	13.76	
1		槽钢 100x48x5.3-2168	2	Q235-A	26.18	43.36	

合同号		II 06D2125.1	
设计		重锤箱	
校对		图样标记	
复核		重量 kg	
标准化		431.8	
日期		比例	
		1:1	
		共 页	
		第 页	

A2 图纸文件号