

CODE

标记	文件号	修改内容	签名	日期

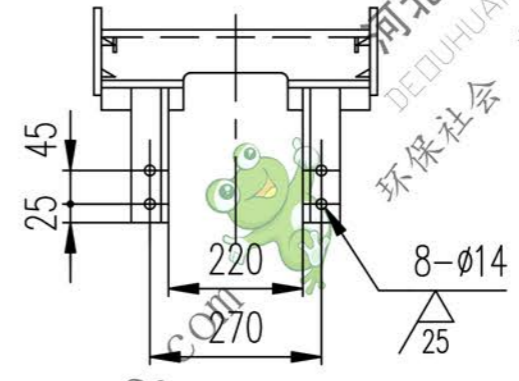

A向旋转

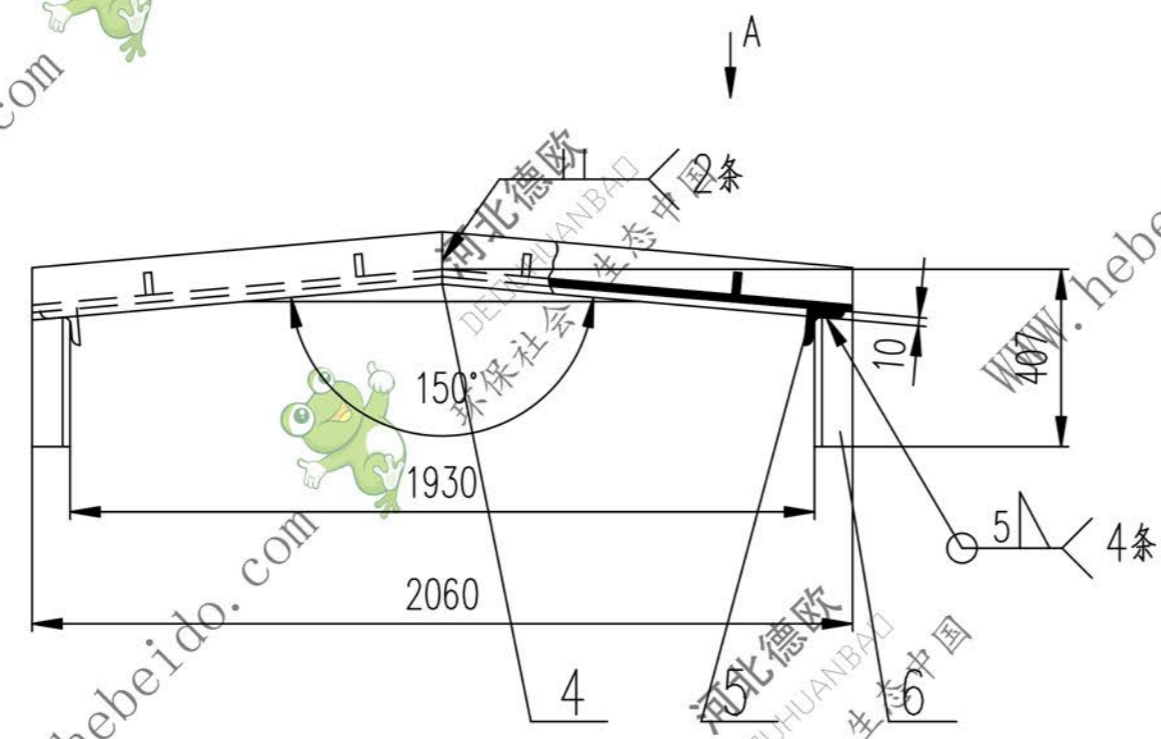
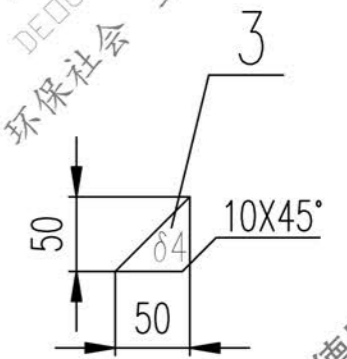
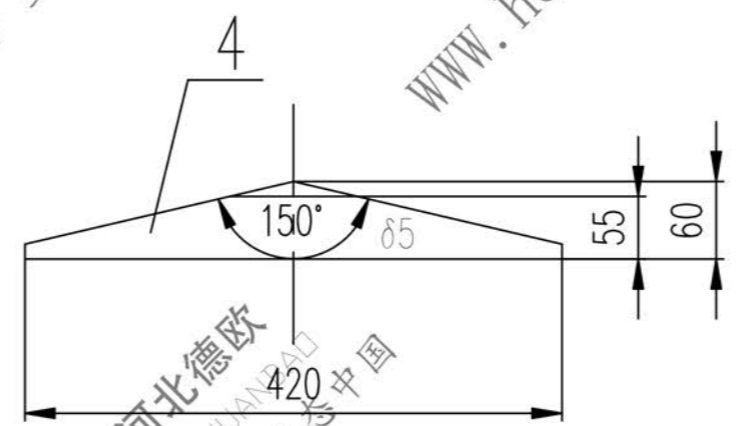
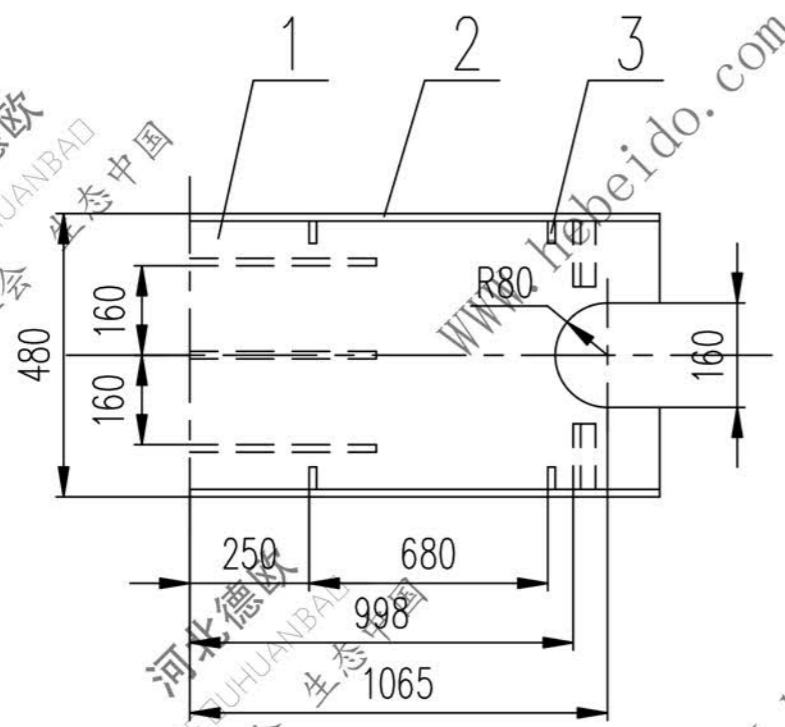

技术要求

1. 未注焊缝为3 Δ 。
2. 所有下料周边均为 $\frac{100}{\sqrt{}}$
3. 件1折弯内圆角为R10。

序号	代号	名称	数量	材料	单重	总重	附注
6		角钢 50X50X5-150	4	Q235-A	0.57	2.28	
5		角钢 50X50X5-160	4	Q235-A	0.60	2.40	
4		钢板 $\delta 5$	3	Q235-A	0.49	1.47	
3		钢板 $\delta 4$	8	Q235-A	0.04	0.32	
2		扁钢 5X70-1084	4	Q235-A	2.98	11.92	
1		钢板 4X470X2132	1	Q235-A	31.26	31.26	

图形输入	输入校对	FILE
A3	图纸文件名	

合同号		护板		II05D2104.3	
设计 李廷通		工艺会审		图样标记	
校对		批准 秦海波		重量 kg	
复核		日期		49.65	
标准化检查		日期		共 页	
				第 页	

