

CODE

标记	文件号	修改内容	签名	日期

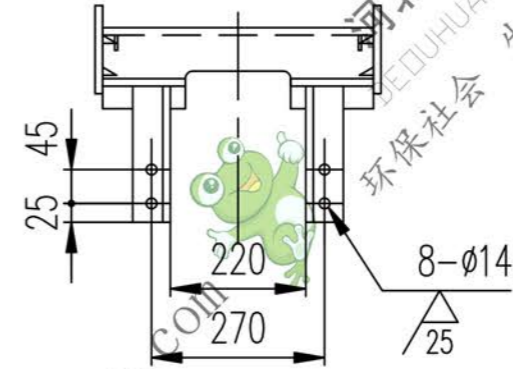

A向旋转

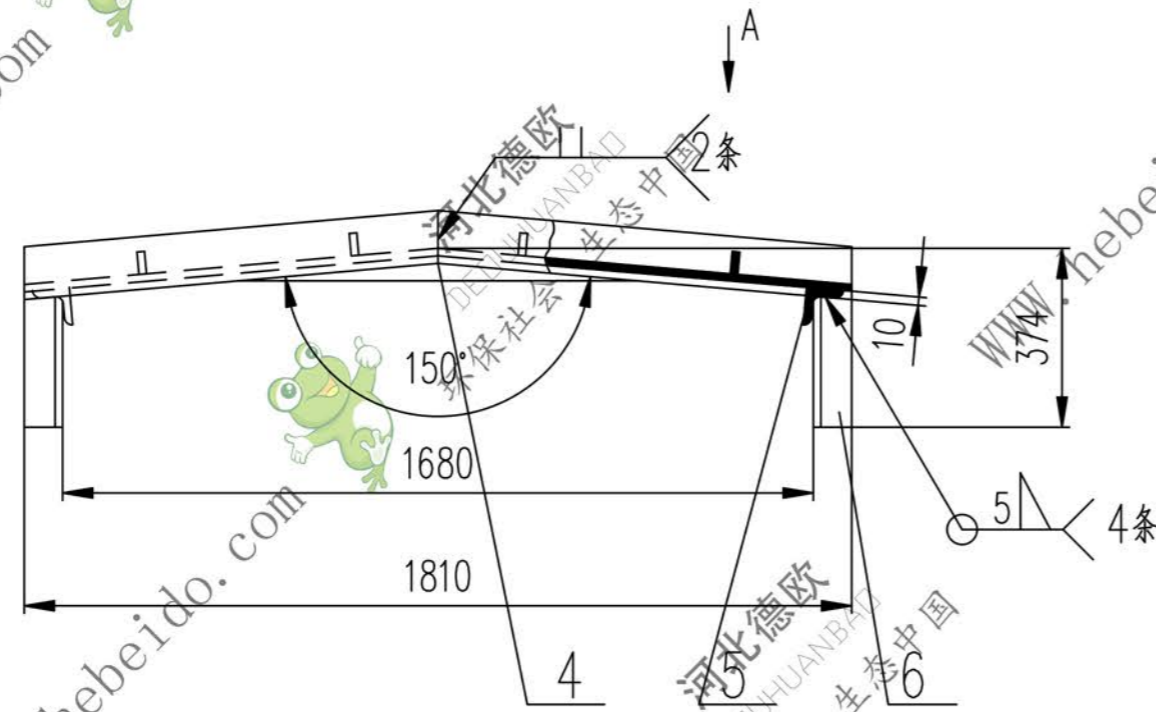
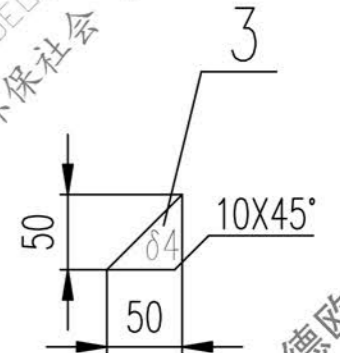
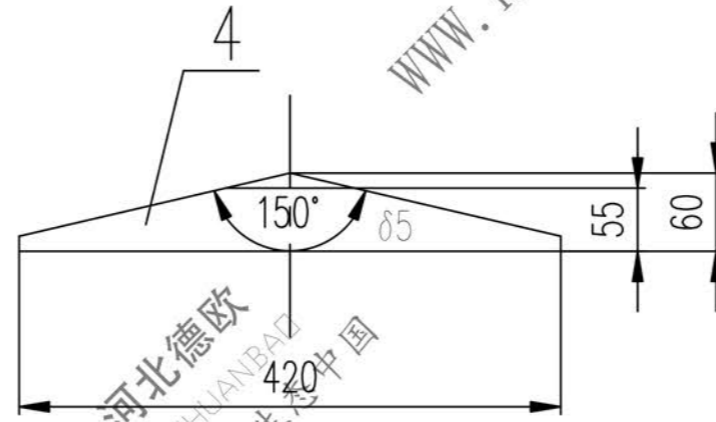
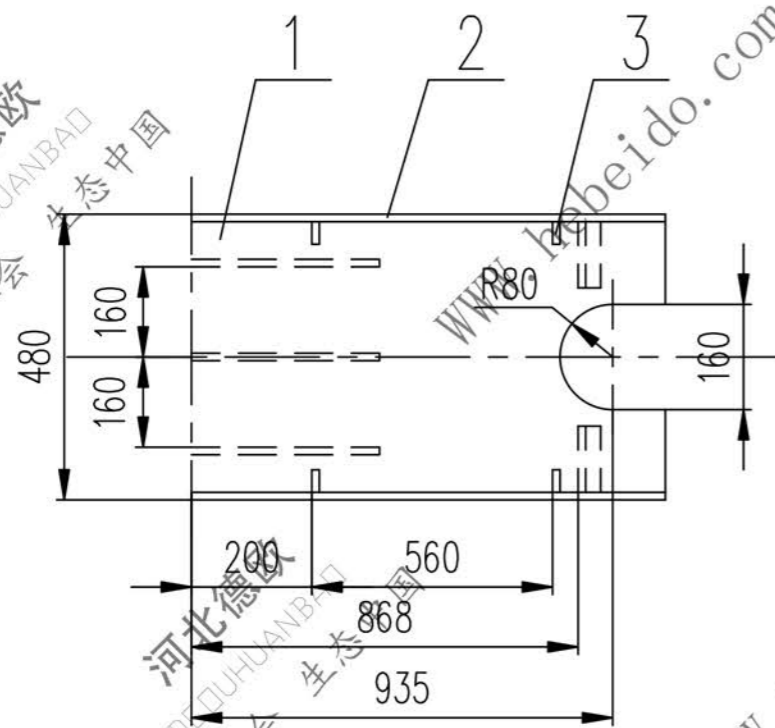

技术要求

1. 未注焊高为3。
2. 所有下料周边均为 $\nabla 100$
3. 件1折弯内圆角为 R10。

序号	代号	名称	数量	材料	单重	总重	附注
6		角钢 50X50X5-150	4	Q235-A	0.57	2.28	
5		角钢 50X50X5-160	4	Q235-A	0.60	2.40	
4		钢板 $\delta 5$	3	Q235-A	0.49	1.47	
3		钢板 $\delta 4$	8	Q235-A	0.04	0.32	
2		扁钢 5X70-956	4	Q235-A	2.62	10.48	
1		钢板 4X470X1874	1	Q235-A	27.47	27.47	
					单重	总重	
					重量 (kg)	重量 (kg)	

输入校对		FILE	
图形输入		A3 图纸文件名	
设计		李廷通	
校对		工艺会审	
复核		批准	
标准化检查		日期	
合同号		护板	
图样标记		重量 kg	
II04D2104.1		44.42	
比例		共 页	
德欧环保		第 页	
DEOUHUANBAO			
环保社会 生态中国			