

DT103E2

承载分支输送带运行方向



| 标记 | 文件号 | 修改内容 | 签名 | 日期 |
|----|-----|------|----|----|
| | | | | |

A-A

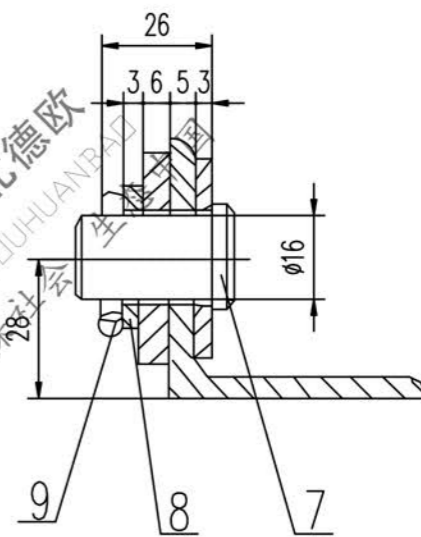

B-B

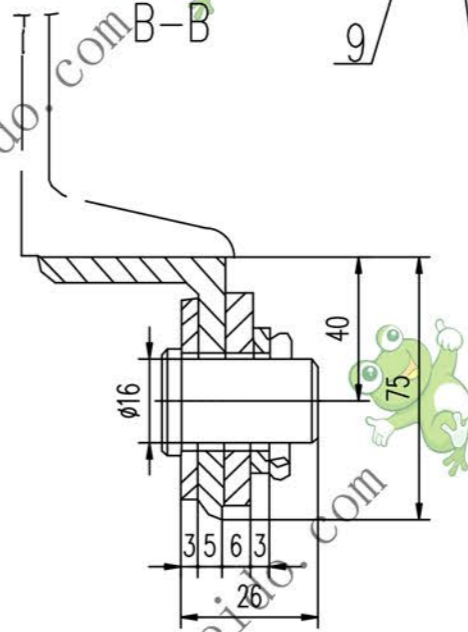

技术要求

1. 此清扫器待胶带机中的胶带安装后,再施安装. 清扫器纵向中心线与胶带中心线对齐.
2. 安装时,刮板(序号5)须全部贴紧胶面后,再将角钢(序号3)焊接在中间架上适当处.
3. 安装好清扫器,小链与刮板拉垂直至中间架,小链拉直后放出两节然后焊于中间架上.

| 11 | GB6170-86 | 螺母 M12 | 8 | Q235-A | 0.016 | 0.096 | |
|----|-----------|------------------|----|-----------|--------|--------|----|
| 10 | GB5783-86 | 螺栓 M12X35 | 8 | Q235-A | 0.041 | 0.246 | |
| 9 | GB91-86 | 开口销 4X25 | 4 | Q235-A | 0.025 | 0.1 | |
| 8 | GB97.2-86 | 垫圈 16 | 4 | Q235-A | 0.005 | 0.02 | |
| 7 | GB882-86 | 销轴 16X26 | 4 | Q235-A | 0.05 | 0.2 | |
| 6 | GB5802-86 | 环链 $\phi 51=615$ | 2 | Q235-A | 0.346 | 0.692 | |
| 5 | DT03E2-5 | 刮板 | 1 | 工业橡胶 1250 | 2.7 | 2.7 | |
| 4 | DT03E2-4 | 压板 6X50X770 | 2 | Q235-A | 0.837 | 3.674 | |
| 3 | DT01E2-3 | 角钢 | 2 | Q235-A | 1.923 | 6.846 | |
| 2 | DT01E2-2 | 连板 | 2 | Q235-A | 0.619 | 1.238 | 常用 |
| 1 | DT03E2.1 | 刮板架 | 1 | 部件 | 9.466 | 9.466 | 常用 |
| 序号 | 代号 | 名称 | 数量 | 材料 | 单重 | 总重 | 备注 |
| | | | | | 重量(kg) | 重量(kg) | |



合同号

| | | |
|-------|----|------|
| 设计 | 审核 | 工艺会审 |
| 校对 | 批准 | 精校 |
| 复核 | 日期 | 图形输入 |
| 标准化检查 | 日期 | |

空段清扫器
B800
部件

DT103E2

图样标记

重量 kg

22.3

比例

共 页
第 页

03E2

A2 图纸文件名

www.hebeido.com 河北德欧 生态中国