

I-Z1122-II

标记	文件号	修改内容	签名	日期

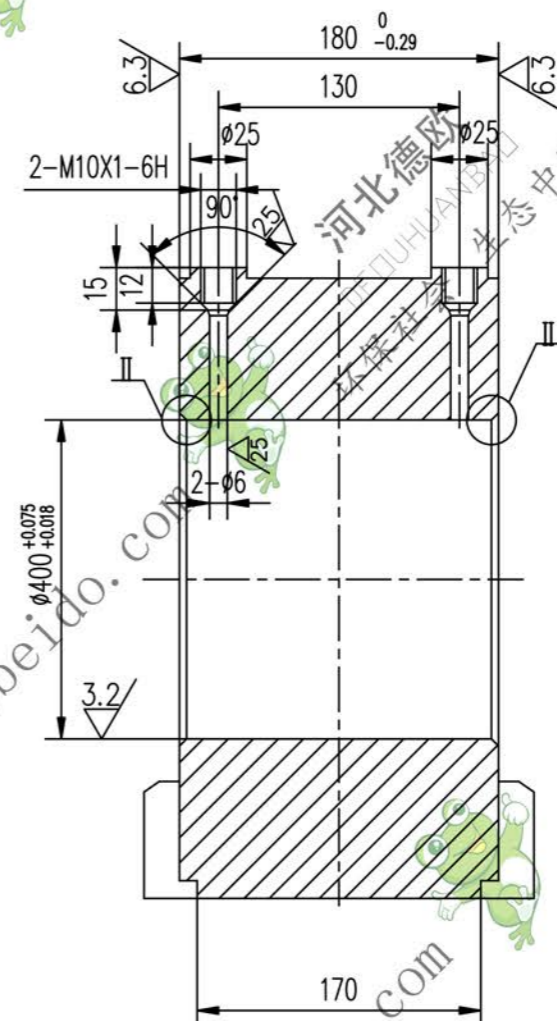

其余 √

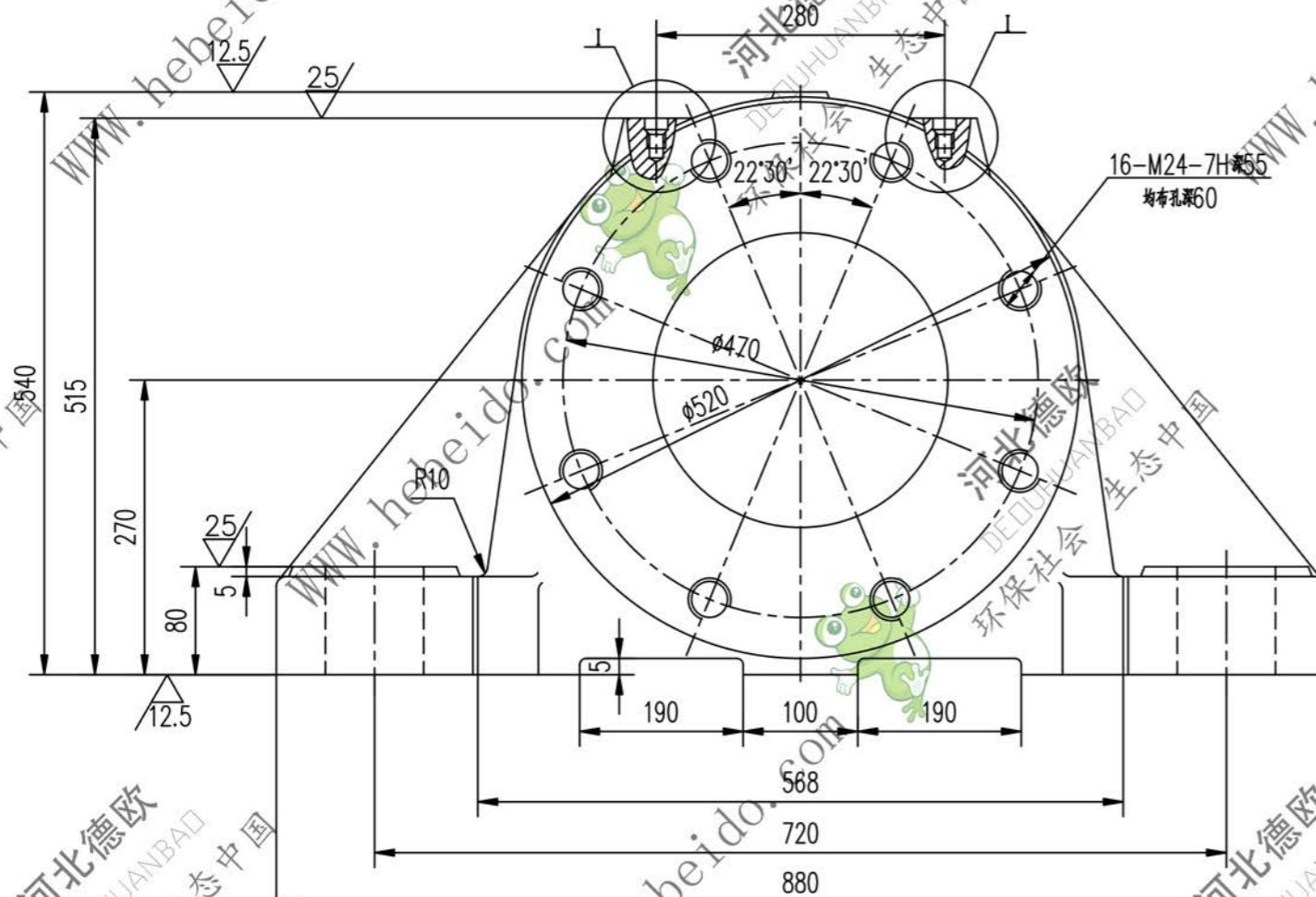
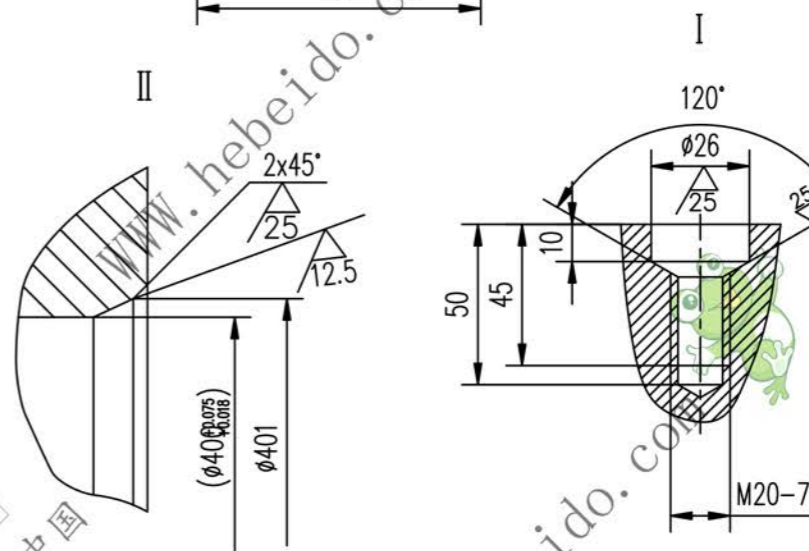
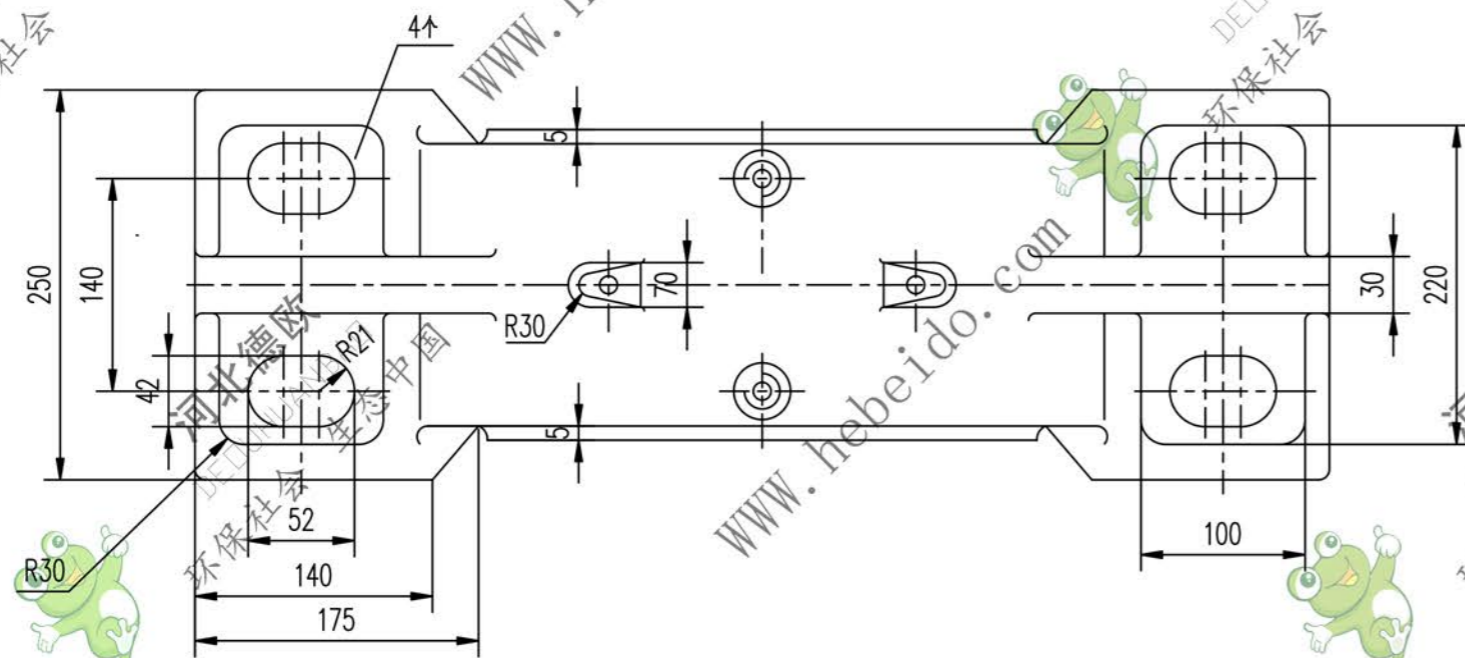

技术要求

1. 未注铸造圆角R5.
2. 铸造斜度1:20.
3. 座体16-M24螺纹孔与外密封环或网盖8-φ26孔配钻.

A2 图纸文件名 z1122-1

设计	制图	工艺会审	合同号	座体	IIZ1122-1	
校对	批准	审核	图样标记		重量 kg	比例
复核	日期	日期	ZG230-450		232.7	
标准审查					共 页	第 页