

II 04J22353.2.1

标记	文件号	修改内容	签名	日期

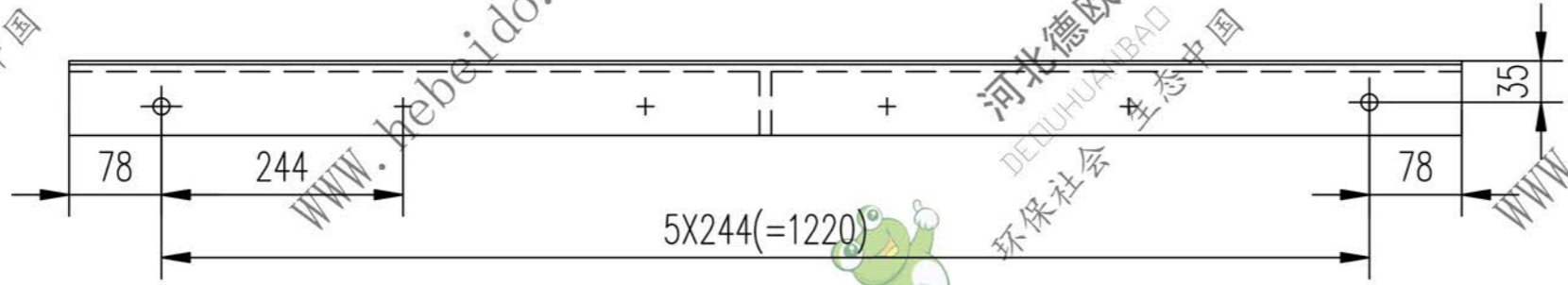
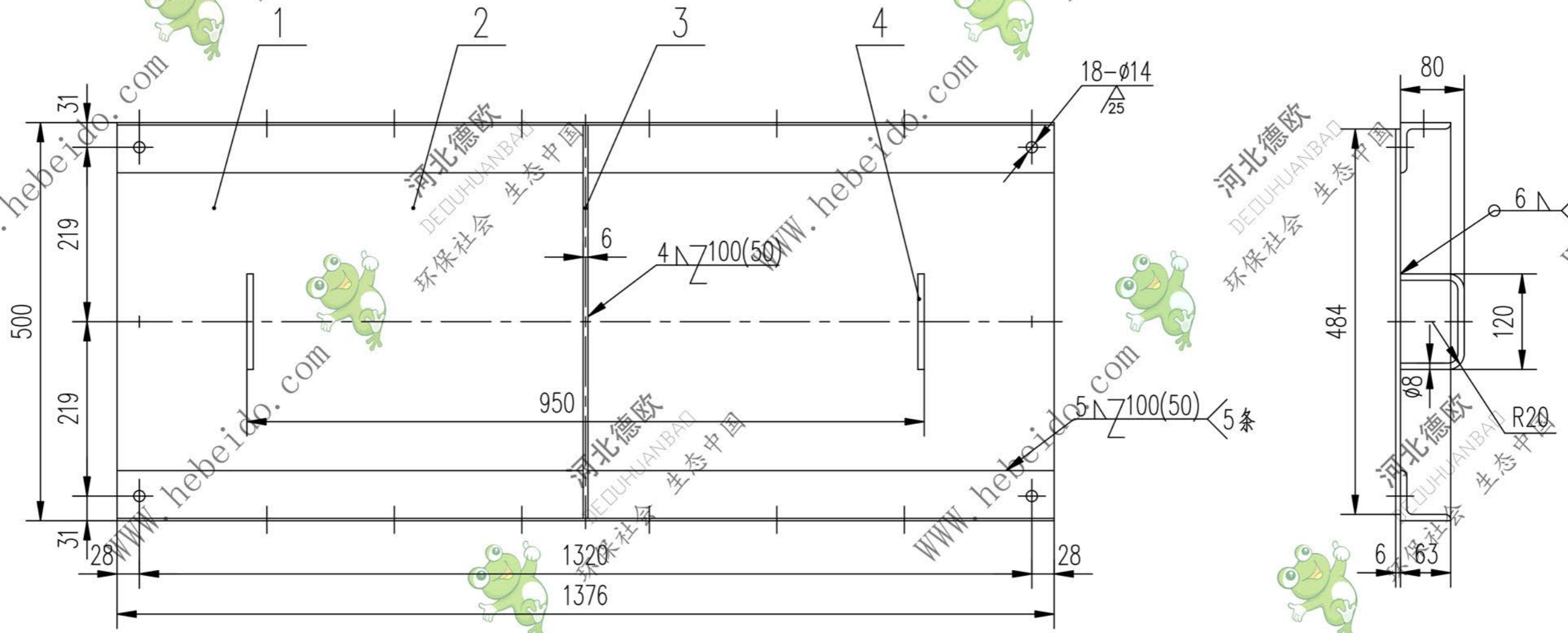

技术要求

1. 材料下料切割面粗糙度 $\sqrt{100}$

序号	代号	名称	数量	材料	单重	总重	附注
					重量(kg)		
4		圆钢 $\phi 8-262$	2	Q235-A	0.103	0.206	
3		钢板 $\delta 6$	1	Q235-A	1.44	1.44	
2		角钢 $63 \times 63 \times 6-1376$	2	Q235-A	7.872	15.744	
1		钢板 $6 \times 484 \times 1376$	1	Q235-A	31.36	31.36	

设计		李建通		工艺会审			
校对				批准		秦瑞波	
复核		刘飞		图形输入			
标准化检查				日期			

合同号

上盖 (-)

II 04J22353.2.1		
图样标记	重量 kg	比例
S	48.75	

共 72 页
第 26 页

6104/J2235321

A3 图纸文件名

