

标记	文件号	修改内容	签名	日期

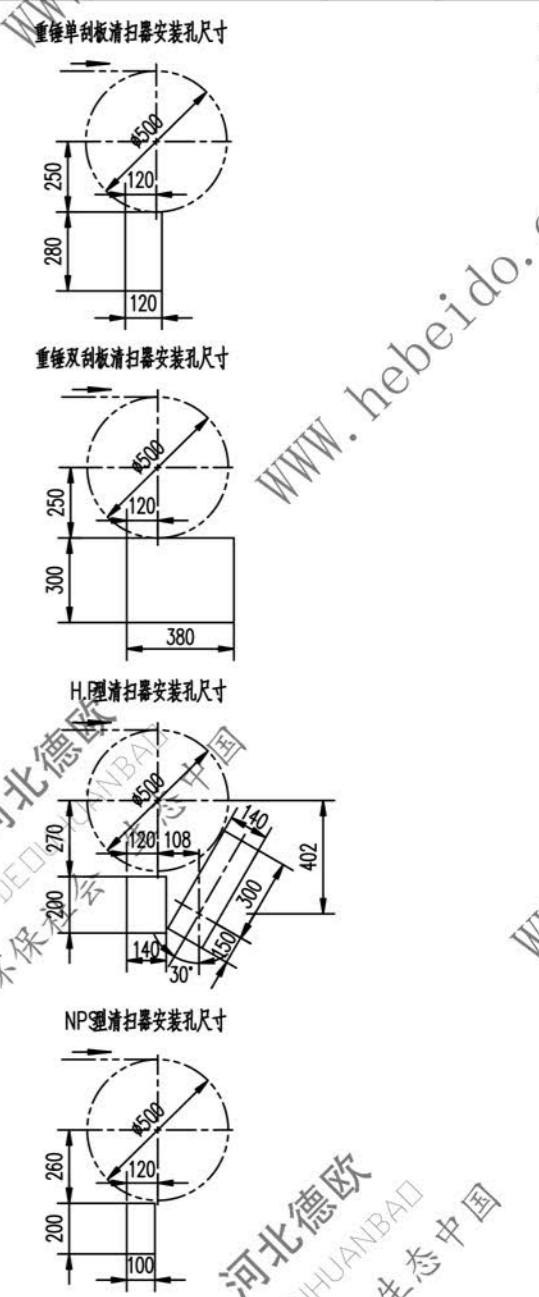
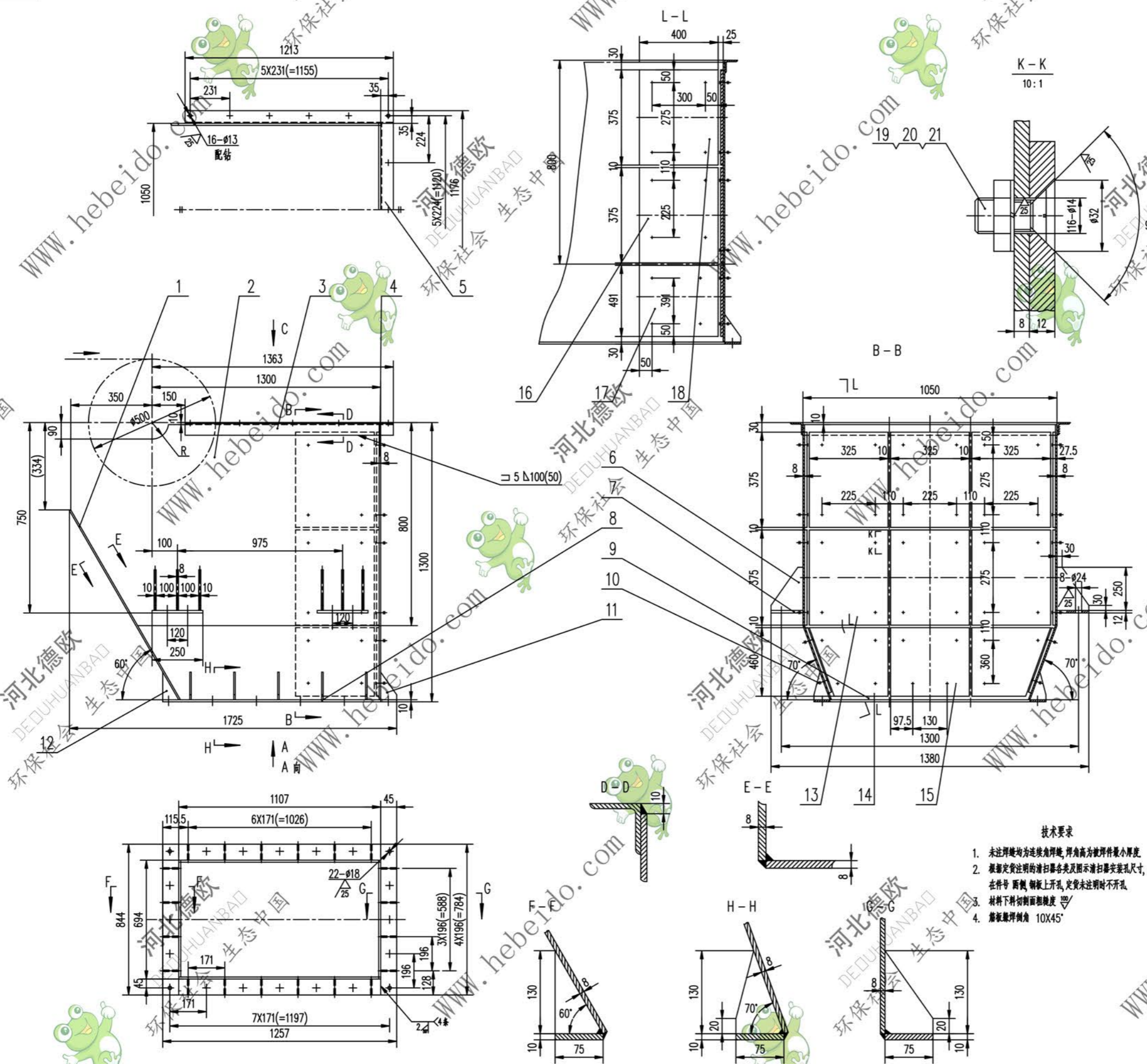

- 技术要求
1. 未注焊缝均为连续角焊缝, 焊角高为被焊件最小厚度
 2. 根据定货注明的清灰器类型及图示清灰器安装孔尺寸, 在件号 两侧 钢板上开孔, 定货未注明时不开孔
 3. 材料下料切割面垂直度 ∇
 4. 筋板倾斜角度 10X45°

19	GB68-85	螺帽 M12X40	58		0.032	1.836	
18		衬板 12X375X400	2	16Mn	14.04	28.08	
17		衬板 12X400X491	2	16Mn	19.506	39.012	对称件
16		衬板 12X375X400	2	16Mn	14.04	28.08	
15		衬板 12X325X460	1	16Mn	13.993	13.993	
14		衬板 $\phi 12$	2	16Mn	10.161	20.322	对称件
13		钢板 12X325X375	6	Q235-A	11.407	68.442	
12		钢板 $\phi 8$	4	Q235-A	0.304	1.216	
11		钢板 $\phi 8$	4	Q235-A	0.326	1.304	
10		钢板 $\phi 8$	14	Q235-A	0.344	4.816	
9		钢板 10X75X844	2	Q235-A	4.352	8.704	
8		钢板 10X75X1107	2	Q235-A	6.476	12.952	
7		钢板 12X165X250	4	Q235-A	3.861	7.722	
6		钢板 $\phi 10$	12	Q235-A	1.433	17.196	
5		角钢 63X63X6-1050	1	Q235-A	6.007	6.007	
4		钢板 $\phi 8$	1	Q235-A	83.866	83.866	
3		角钢 63X63X6-1213	2	Q235-A	6.579	13.158	对称件
2		钢板 $\phi 8$	2	Q235-A	112.979	225.958	对称件
1		钢板 $\phi 8$	1	Q235-A	65.52	65.52	

序号	代号	名称	数量	材料	单重	总重	附注
							合同号
							II 03J22242.1
							图样标记 重量 kg 比例
							648.8
							共 4 页
							第 2 页

21	GB93-87	垫圈	12	58		0.004	0.232
20	GB41-86	垫圈	M12	58		0.016	0.928