

II04J21131.1

| 标记 | 文件号 | 修改内容 | 签名 | 日期 |
|----|-----|------|----|----|
| | | | | |

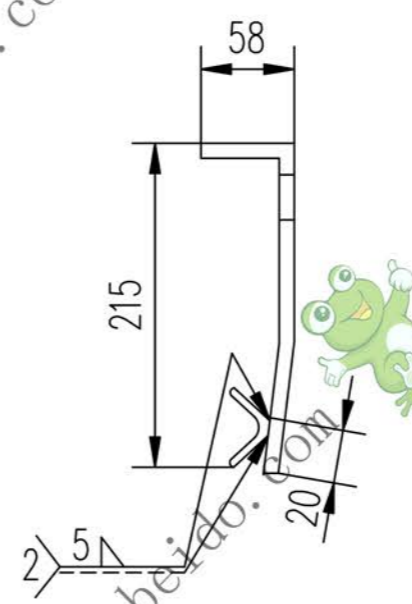

件1

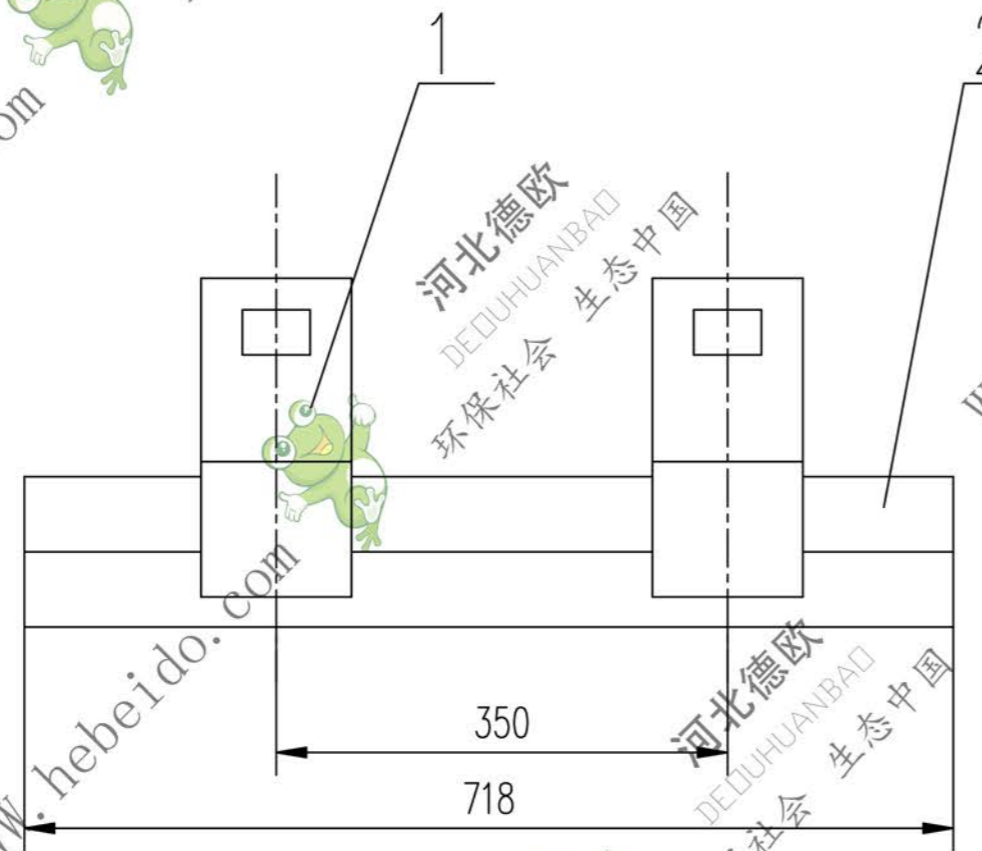
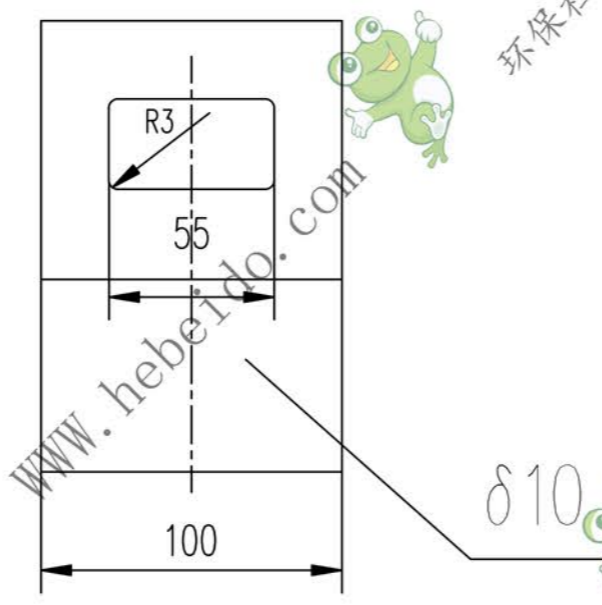
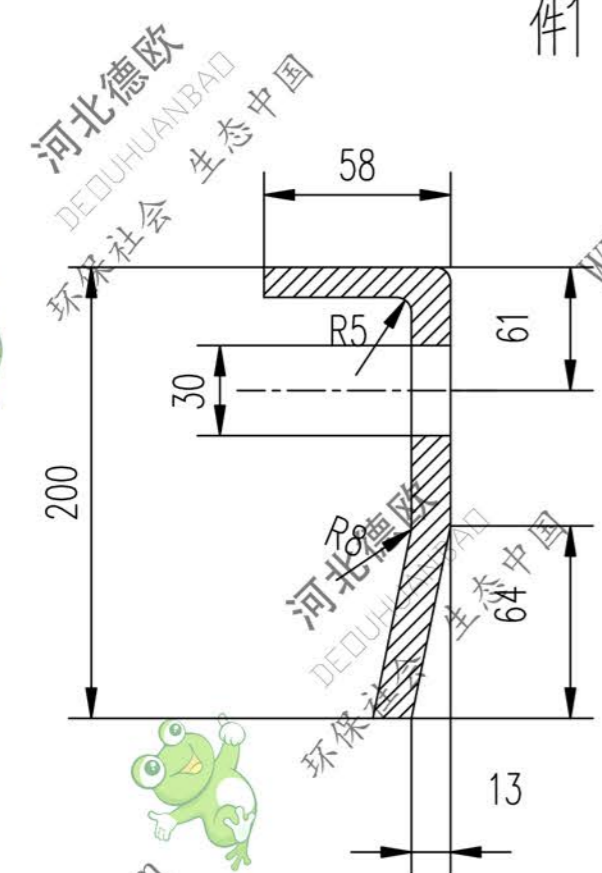

技术要求
各加工面粗糙度均匀为 $\sqrt{50}$

| 3 | | | | | | | |
|--|----|----------------|----|--------------|---------------|---------------|----|
| 2 | | 角钢 50X50X5-718 | 1 | Q235-A | 2.9 | 2.9 | |
| 1 | | 压板 $\delta 10$ | 2 | Q235-A | 1.88 | 3.76 | |
| 序号 | 代号 | 名称 | 数量 | 材料 | 单重 重量 (kg) | 总重 重量 (kg) | 附注 |
| 合同号 | | | | II04J21131.1 | | | |
| 设计 李连通 工艺会审 校对 秦海波 批准 复核 刘飞 图形输入 标准化检查 日期 | | | | 压紧件(二) | | 图样标记 | |
| | | | | | | 重量 kg | |
| 焊接件 | | | | 6.66 | | 共 页 | |
| | | | | 第 页 | | | |

A3 图纸文件名 4J21131\4J211311

