

CODE

标记	文件号	修改内容	签名	日期

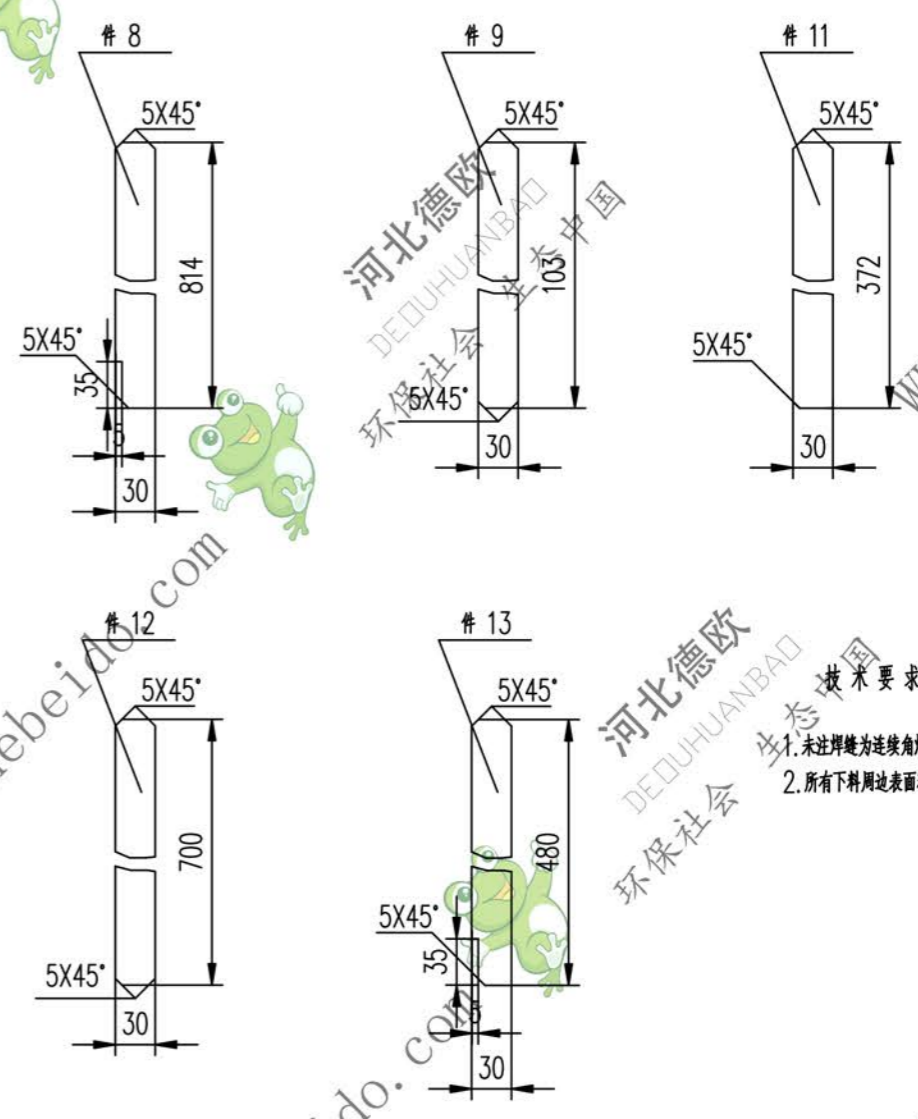

技术要求
 1. 未注焊缝为连续角焊缝, 焊角高为2.
 2. 所有下料周边表面粗糙度 $Ra \leq 1.6$

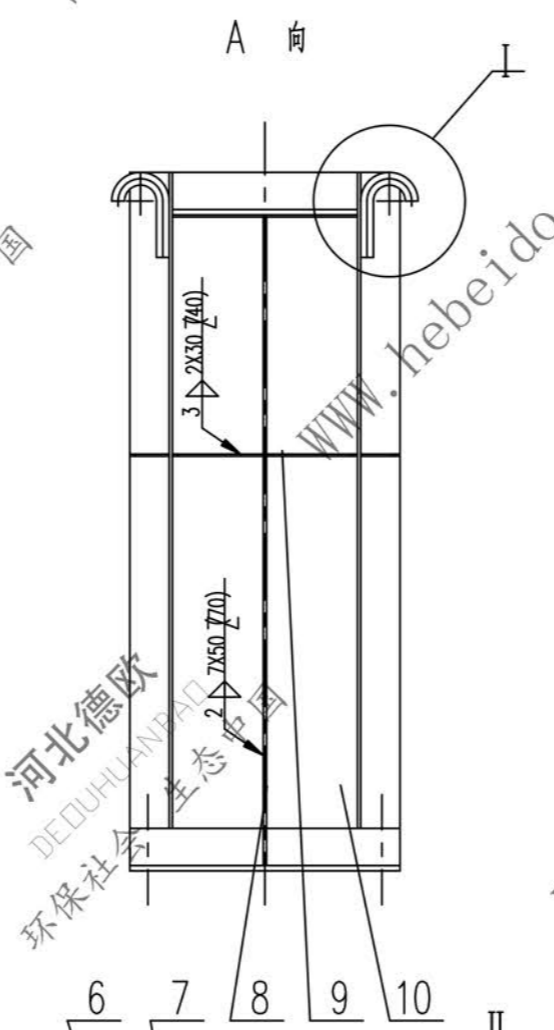
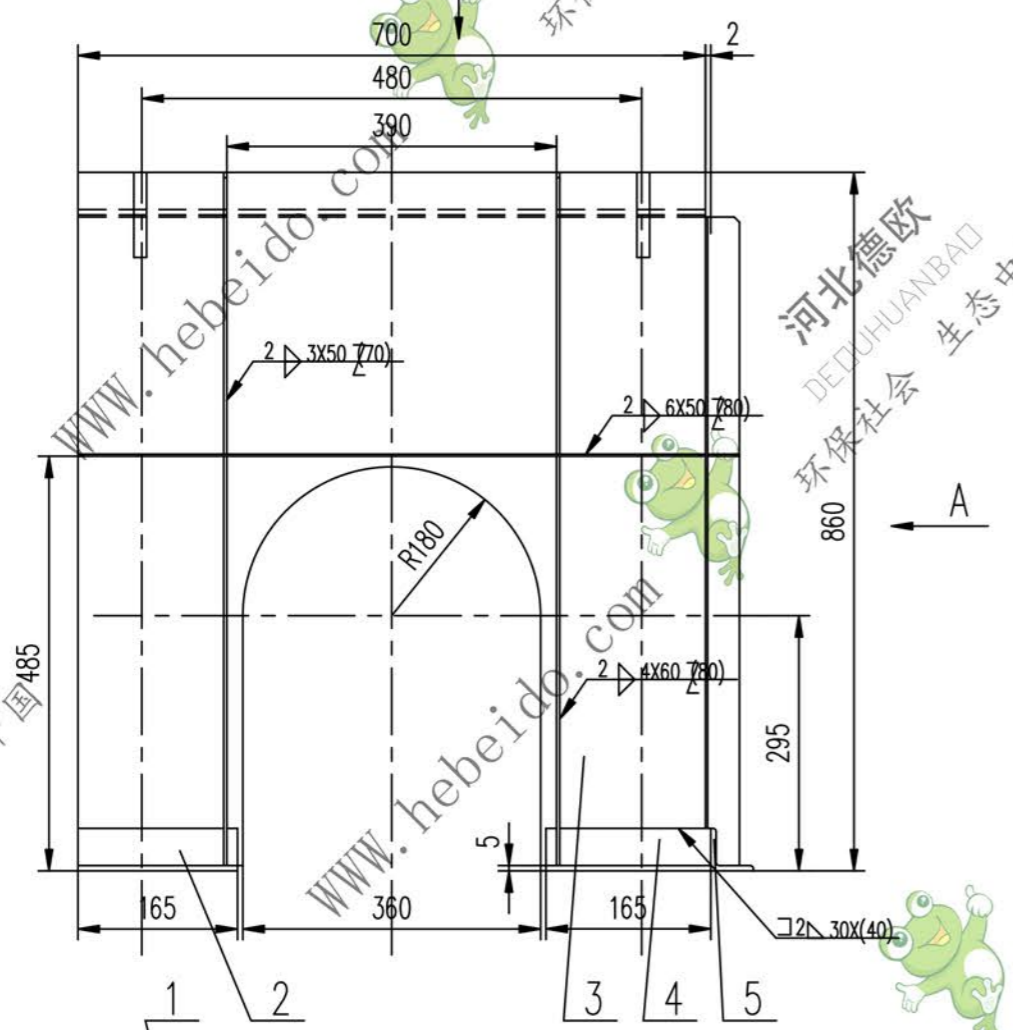
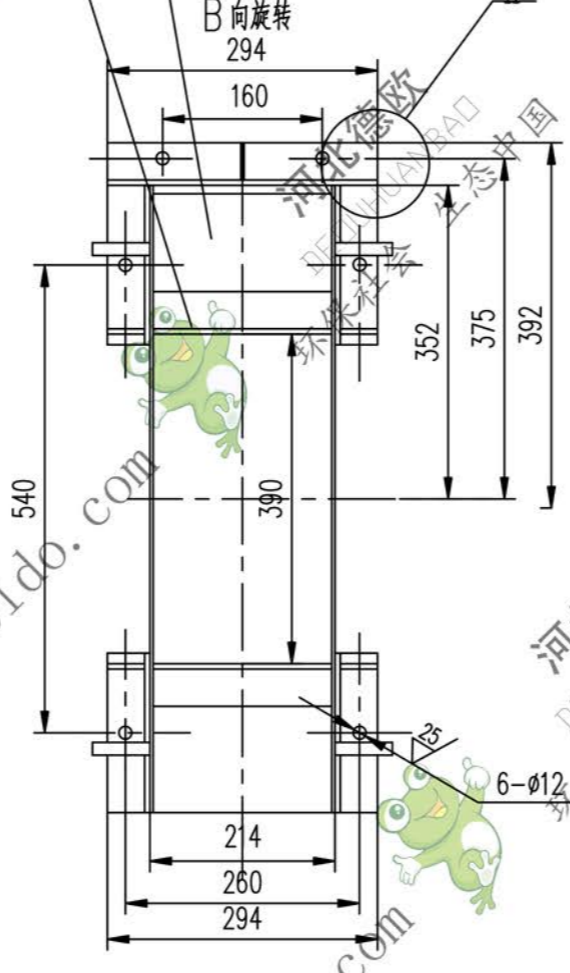
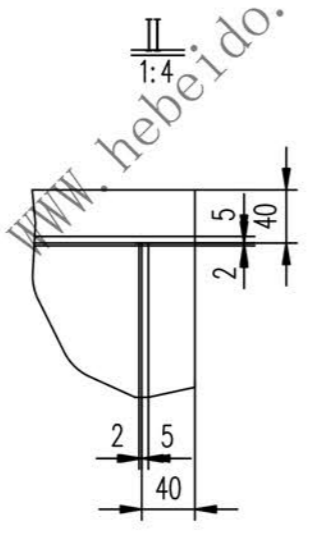
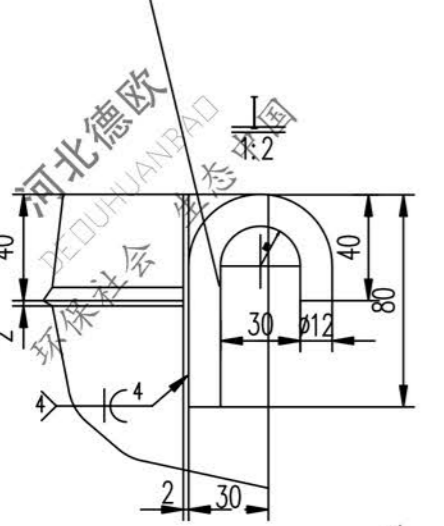

序号	代号	名称	数量	材料	单重	总重	附注
13		钢板 3	4	Q235-A	0.334	1.336	
12		钢板 3	2	Q235-A	0.49	0.98	
11		钢板 3	2	Q235-A	0.261	0.522	
10		钢板 2X210X814	1	Q235-A	2.667	2.667	
9		钢板 3	2	Q235-A	0.072	0.143	
8		钢板 3	1	Q235-A	0.189	0.189	
7		钢板 2X210X700	1	Q235-A	2.293	2.293	
6		角钢 40X40X5X210	2	Q235-A	0.625	1.25	
5		角钢 40X40X5X294	1	Q235-A	0.875	0.875	
4		角钢 40X40X5X165	2	Q235-A	0.497	0.994	
3		钢板 2X590X(855)	2	Q235-A	9.337	18.673	
2		角钢 40X40X5X165	2	Q235-A	0.491	0.982	
1		圆钢 12X132	4	20	0.116	0.466	

		合同号	制动器护罩		WIF11	
设计	李连通	工艺会审			图样标记	重量 kg
校对	刘飞	批准	秦海波	31.4		
复核	刘飞	日期				
标准化						

共 页
第 页

图形输入	FILE
输入校对	
图样文件名称	