

CODE

标记	文件号	修改内容	签名	日期

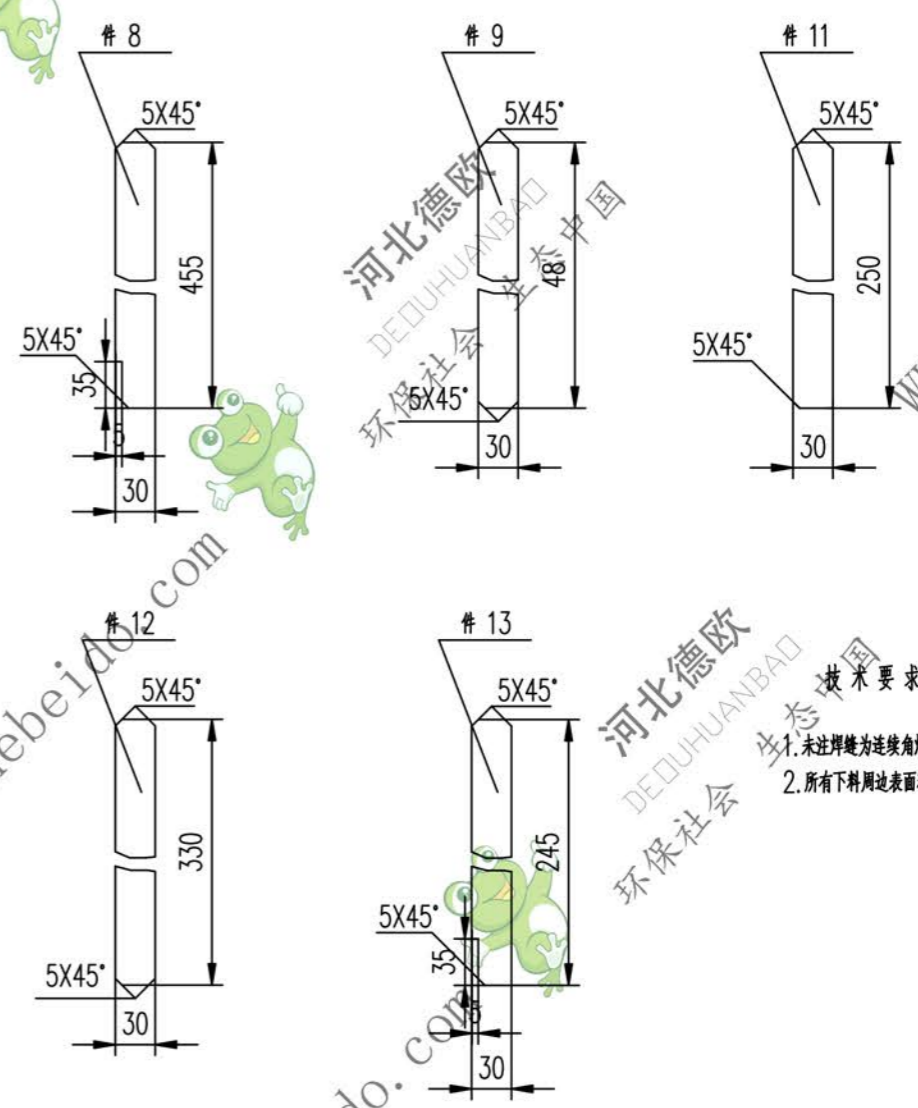

技术要求  
 1. 未注焊缝为连续角焊缝, 焊角高为2.  
 2. 所有下料周边表面粗糙度  $Ra \le 1.6$

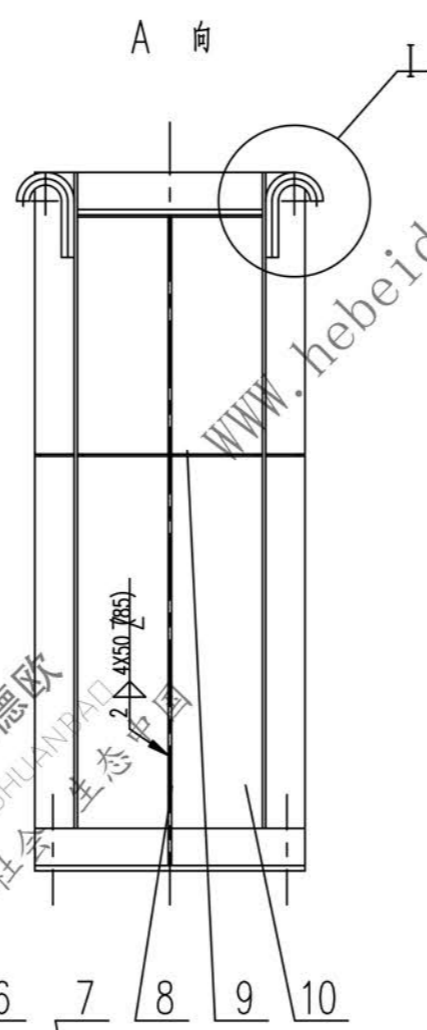
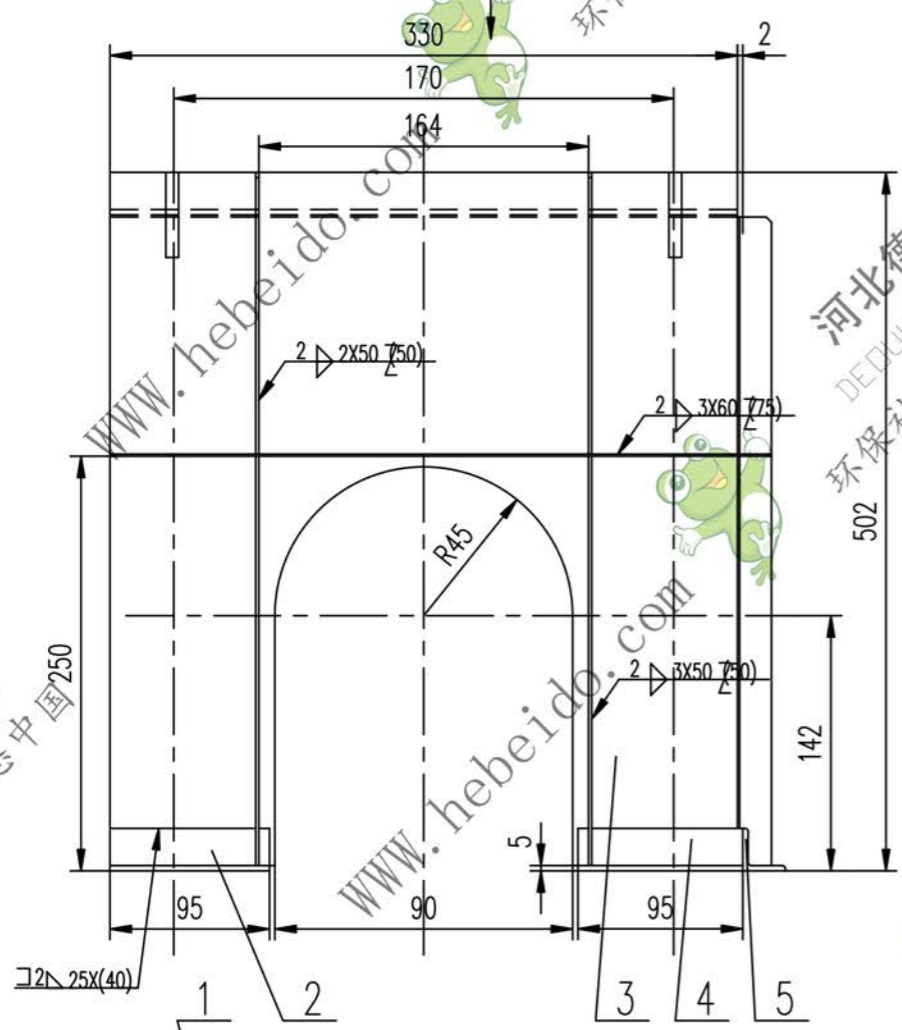
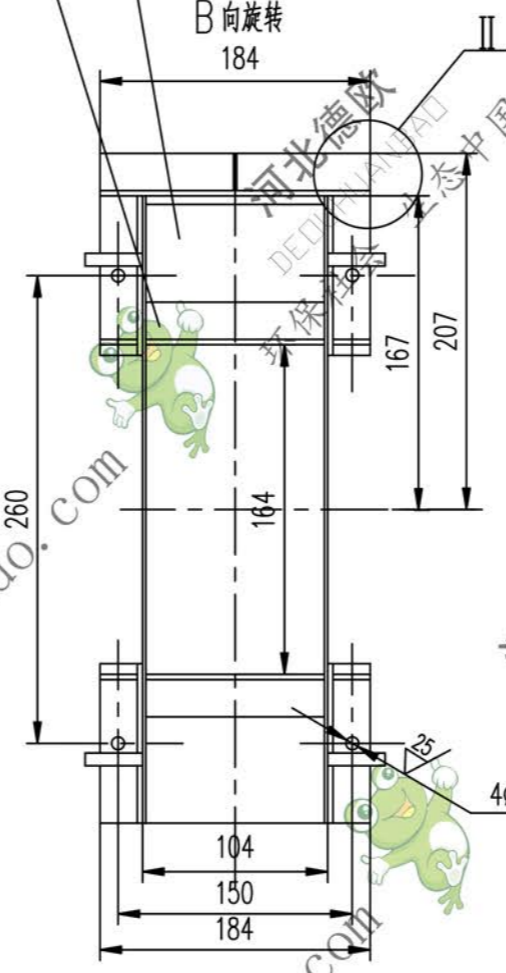
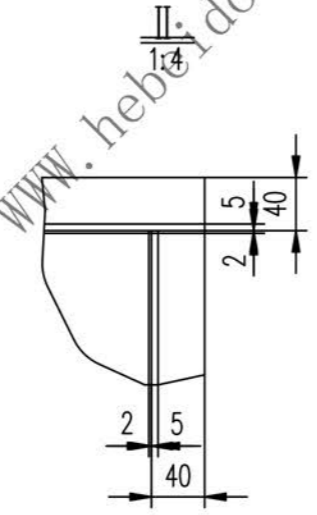
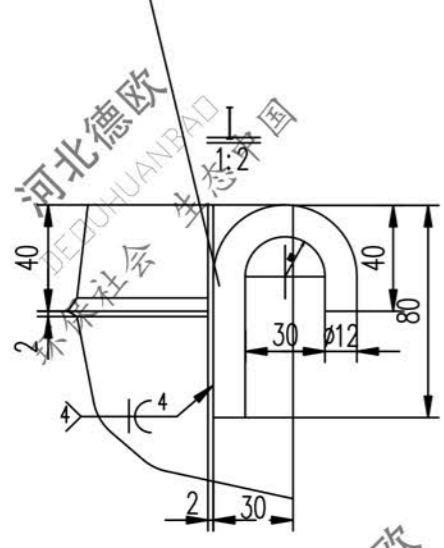

序号	代号	名称	数量	材料	单重	总重	备注
13		钢板 3	4	Q235-A	0.167	0.669	
12		钢板 3	4	Q235-A	0.230	0.922	
11		钢板 3	2	Q235-A	0.174	0.349	
10		钢板 2X100X455	1	Q235-A	0.710	0.710	
9		钢板 3	2	Q235-A	0.033	0.066	
8		钢板 3	1	Q235-A	0.315	0.315	
7		钢板 2X100X330	1	Q235-A	0.515	0.515	
6		角钢 40X40X5X100	2	Q235-A	0.298	0.595	
5		角钢 40X40X5X184	1	Q235-A	0.548	0.548	
4		角钢 40X40X5X95	2	Q235-A	0.283	0.565	
3		钢板 2X330X(497)	2	Q235-A	2.559	5.117	
2		角钢 40X40X5X95	2	Q235-A	0.277	0.554	
1		圆钢 12X132	4	20	0.116	0.466	

合同号: \_\_\_\_\_

带制动轮梅花联轴器 W1F36

设计: 李连通 工艺会审: \_\_\_\_\_  
 校对: 批准: 审核: \_\_\_\_\_  
 复核: 对飞: \_\_\_\_\_  
 标准化: \_\_\_\_\_ 日期: \_\_\_\_\_

重量 kg 比例 11:1

共 页 第 页

输入	FILE
图形输入	
A2	图纸文件名称