

CODE

标记	文件号	修改内容	签名	日期

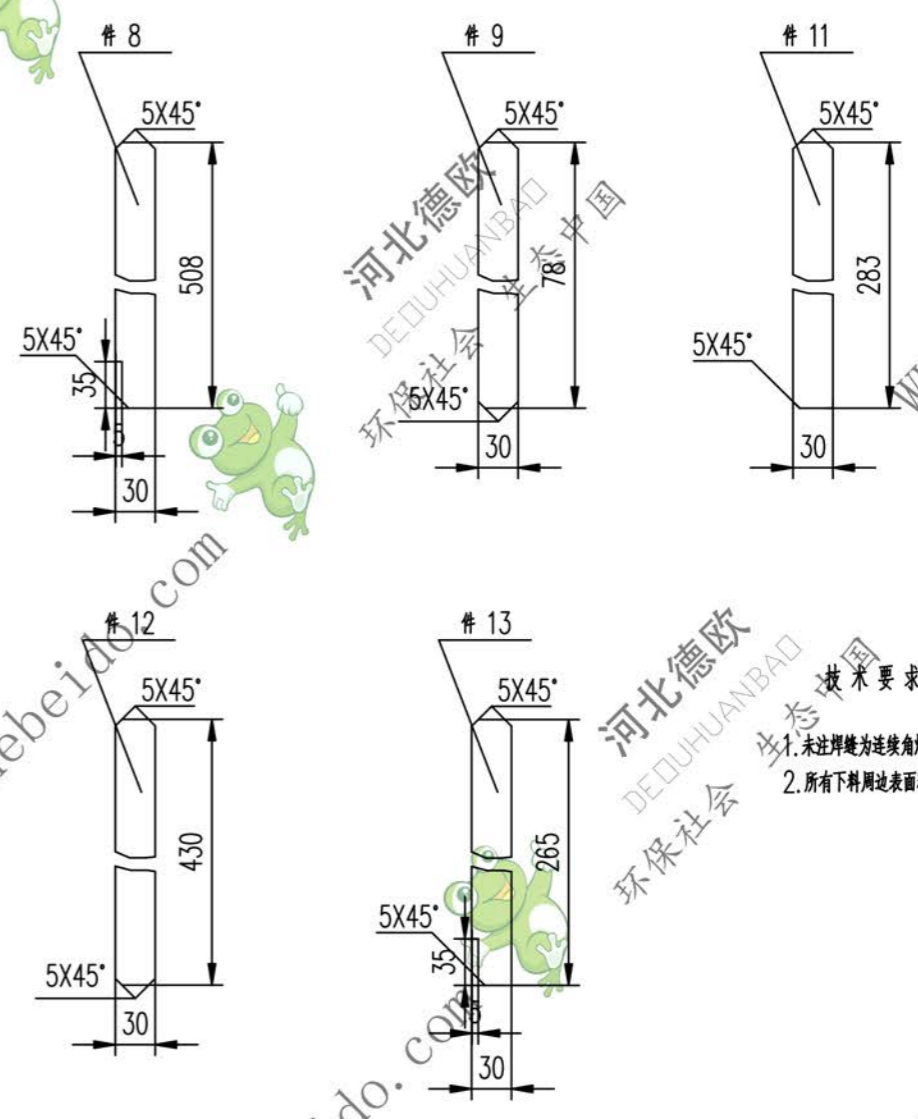

技术要求  
 1. 未注焊缝为连续角焊缝, 焊角高为2.  
 2. 所有下料周边表面粗糙度  $Ra \le 1.6$

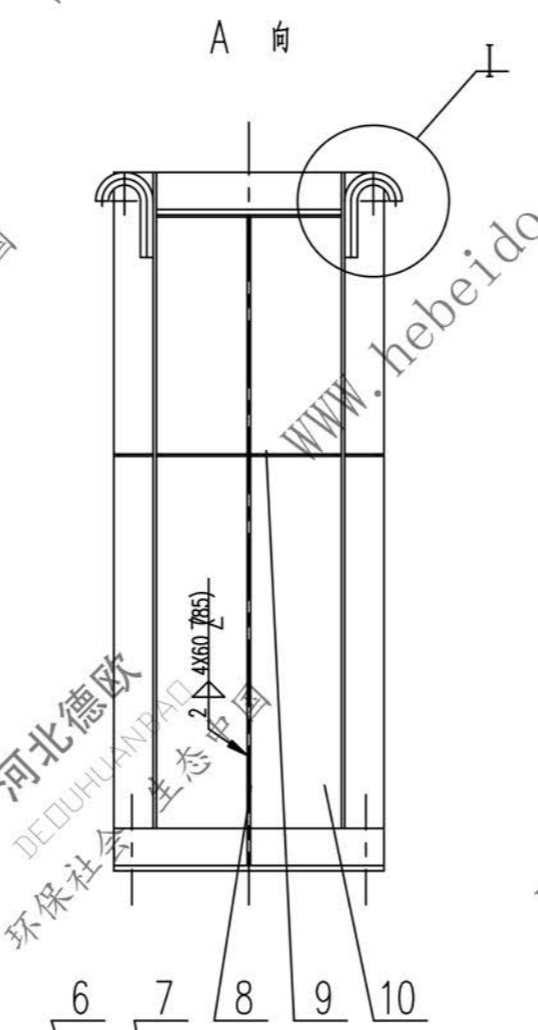
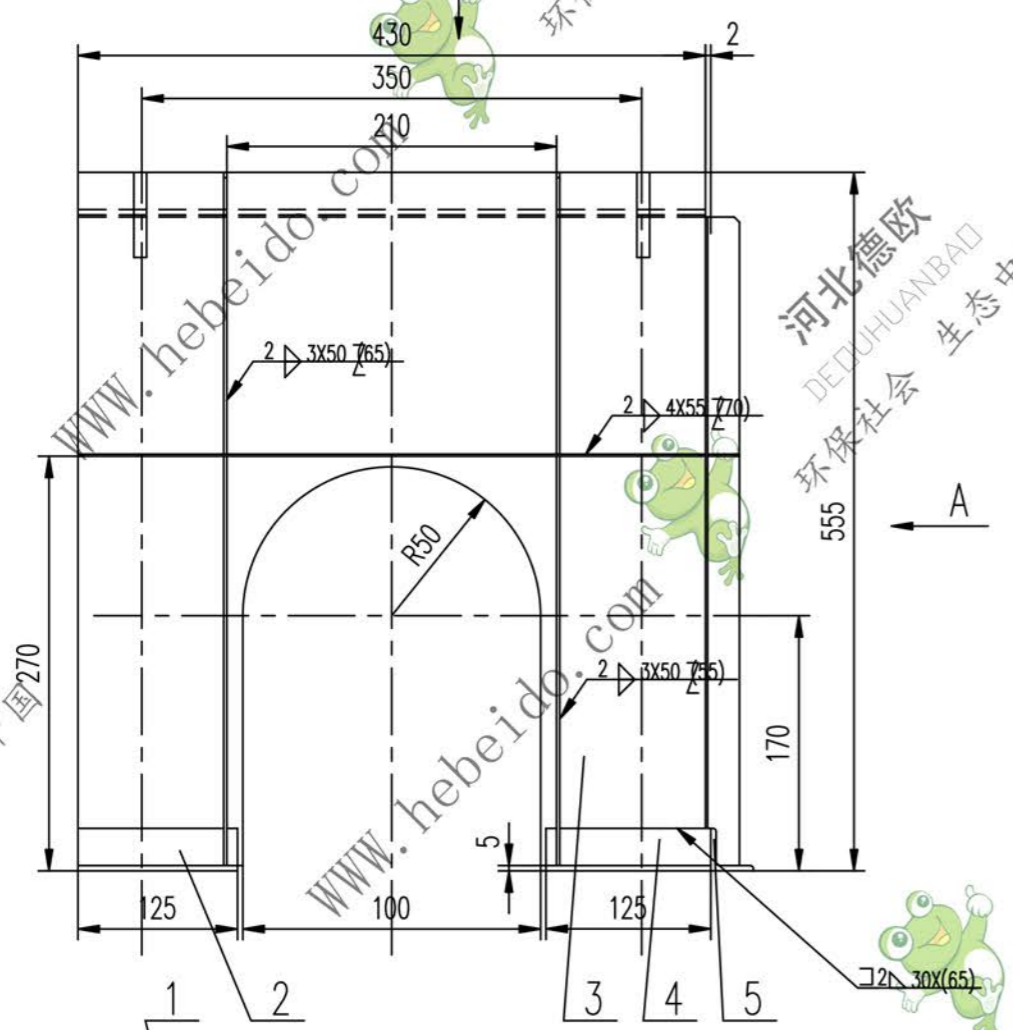
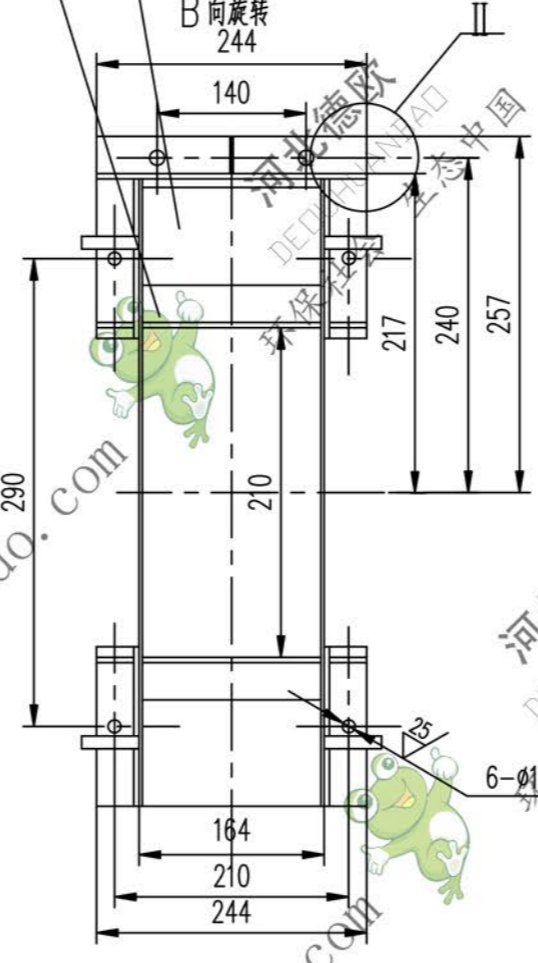
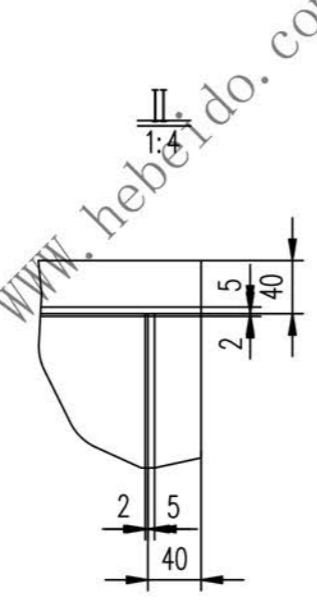
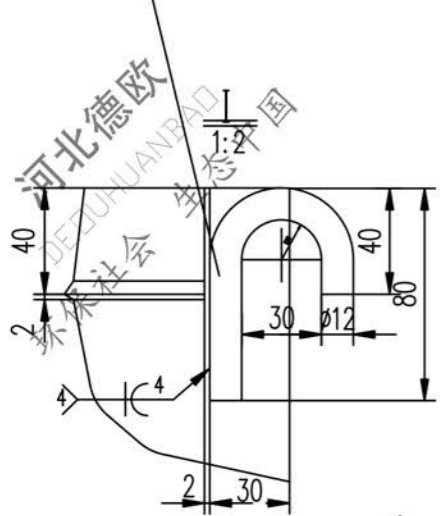

序号	代号	名称	数量	材料	单重	总重	附注
13		钢板	3	Q235-A	0.181	0.725	
12		钢板	3	Q235-A	0.301	1.203	
11		钢板	2	Q235-A	0.177	0.354	
10		钢板	1	2X160X508	1.268	1.268	
9		钢板	2	Q235-A	0.054	0.108	
8		钢板	1	Q235-A	0.352	0.352	
7		钢板	1	2X160X430	1.073	1.073	
6		角钢	2	40X40X5X160	0.476	0.952	
5		角钢	1	40X40X5X244	0.726	0.726	
4		角钢	2	40X40X5X125	0.378	0.756	
3		钢板	2	2X330X(550)	3.689	7.379	
2		角钢	2	40X40X5X125	0.372	0.744	
1		圆钢	4	12X132	0.116	0.466	

设计		李连通		工艺会审			
校对				批准			
复核		刘飞					
标准化				日期			

带制动轮梅花联轴器护罩  
 WIF41  
 重量 kg 16.1  
 比例

图形输入	FILE
图形文件	