

技术要求：
 1. 焊件搭接处周边焊三面，其余焊缝为连续角焊，焊缝高度等于被焊件最小厚度。
 2. 件3平面度与直线度不得大于4毫米。

序号	代号	名称	数量	材料	单重	总重	备注
19	GB93-76	垫圈 24	8	65Mn	0.026	0.208	
18	GB97-76	垫圈 A24	8	A3	0.035	0.28	
17	GB52-76	螺母 M24	8	A3	0.11	0.88	
16	GB30-76	螺栓 M24×60	8	A3	0.3	2.4	
15		钢板 ?=6	8	A3	0.3	2.08	
14		[100×48×5.3 L=1320	2	A3	13.20	26.40	
13		钢板 320×244×12	2	A3	7.35	14.7	
12		L75×75×6 L=150	2	A3	1.04	2.08	
11		[100×48×5.3 L=490	2	A3	4.90	9.8	
10		L63×63×6 L=1416	2	A3	8.12	16.24	
9		L50×50×5 L=1320	2	A3	4.97	9.94	
8		钢板 ?=6	4	A3	1.82	7.28	
7		L50×50×5 L=1400	1	A3	5.28	5.28	
6		[100×48×5.3 L=238	2	A3	2.38	4.76	
5		钢板 120×160×12	6	A3	1.81	10.86	
4		L50×50×5 L=2880	2	A3	10.9	21.8	
3		[100×48×5.3 L=2780	2	A3	27.8	55.6	
2		钢板 ?=6	2	A3	0.70	1.40	
1		[100×48×5.3 L=430	2	A3	4.30	8.60	

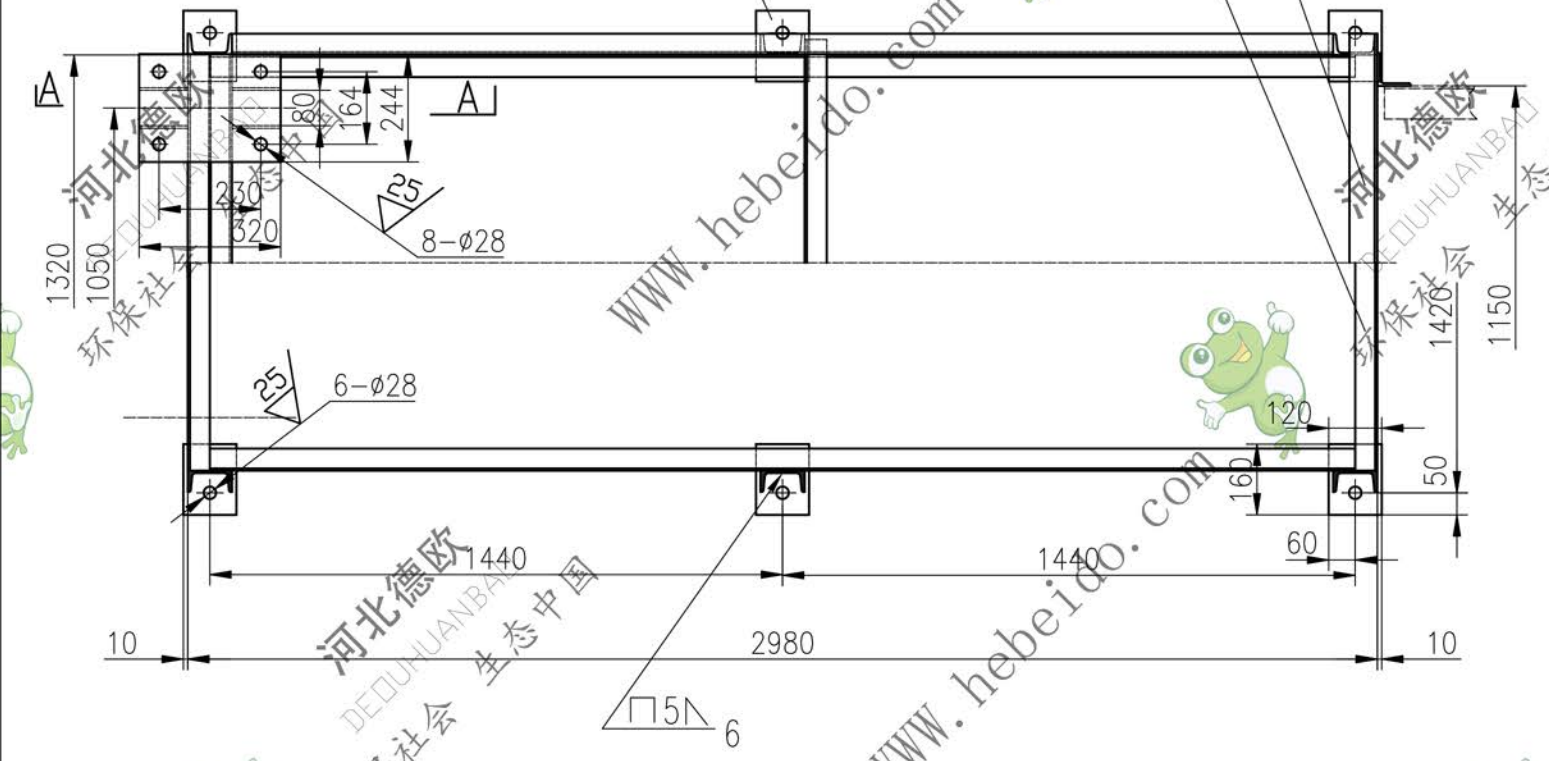

8050		车式拉紧尾		德欧环保 DEDUHUANBAD 环保社会 生态中国	
DT393-31		件			
设计	李连通	审核	秦海波	工艺	刘飞
标准化	批	阶段	标	量	比例
			200	1:16	
共		张		第 张	