

HBL650-05A-00

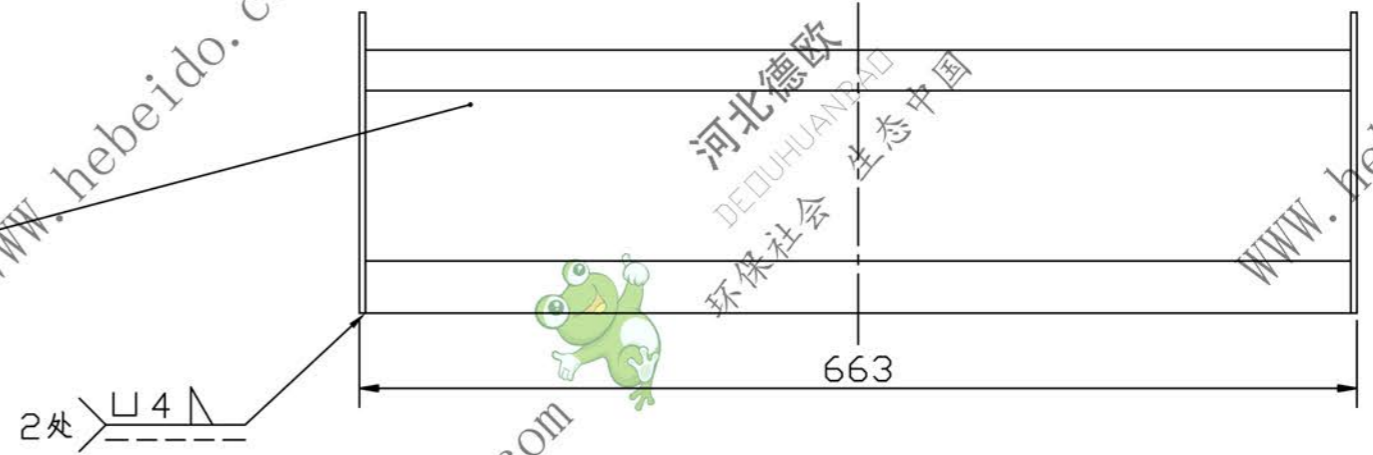
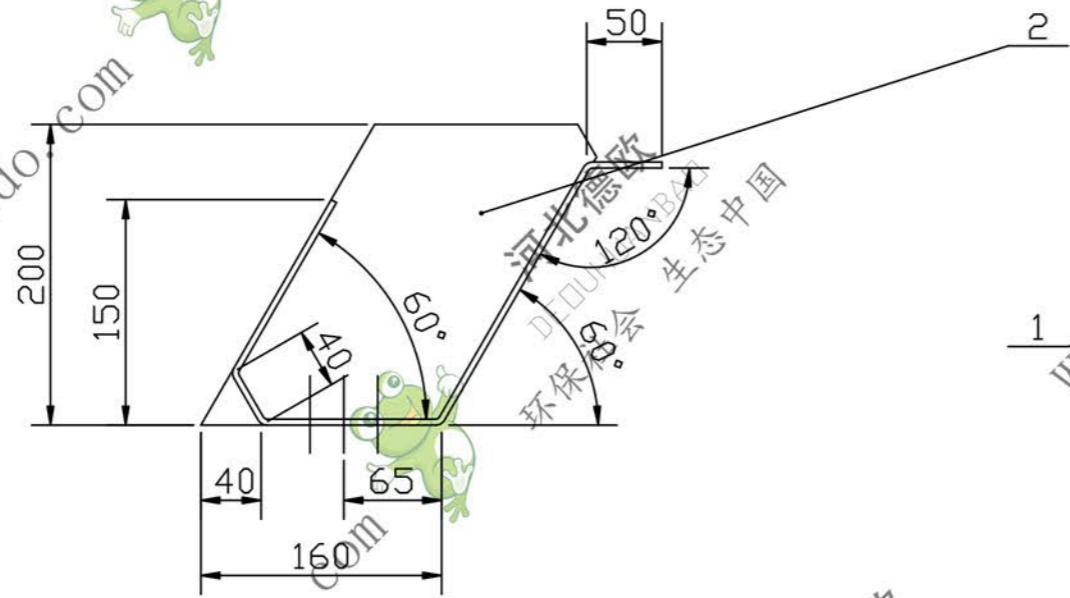

技术要求

1. 料斗外侧要求边连续焊接, 内侧在四角及转弯处断焊。
2. 焊后矫正平直, 清除焊渣及周边毛刺。
3. 本料斗用于输送倾角 $<20^\circ$ 。
4. 本料斗边高为 250mm。

2	HBL650-05A-02	料斗侧板(A) $\delta=4$	2	Q235	4.17	8.34	
1	HBL650-05-01	料斗底板(A) $\delta=4$	1	Q235	22.04	22.04	
序号	代号	名称	数量	材料	单重	总重	备注
					重量		
				料斗(A)		HBL650-05A-00	
设计		标准化	图样标记		重量	比例	结构件
校对	李连通	批准			30.4	1:5	
审核	秦海波		共 张		第 张		
工艺	刘飞	日期					

