

|      |      |
|------|------|
| 粗糙度  | 其余 ✓ |
| 热处理  |      |
| 表面处理 |      |

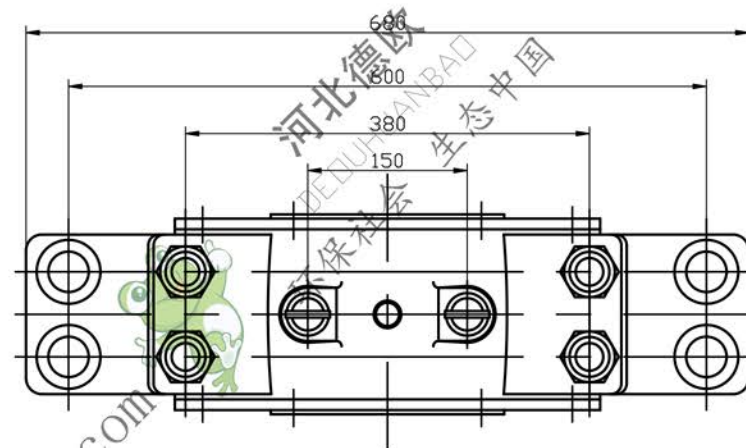
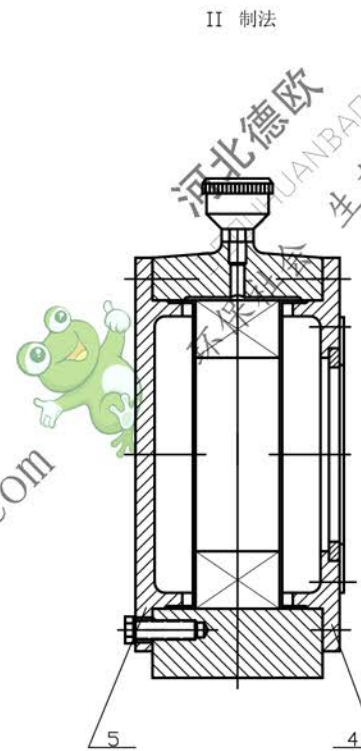
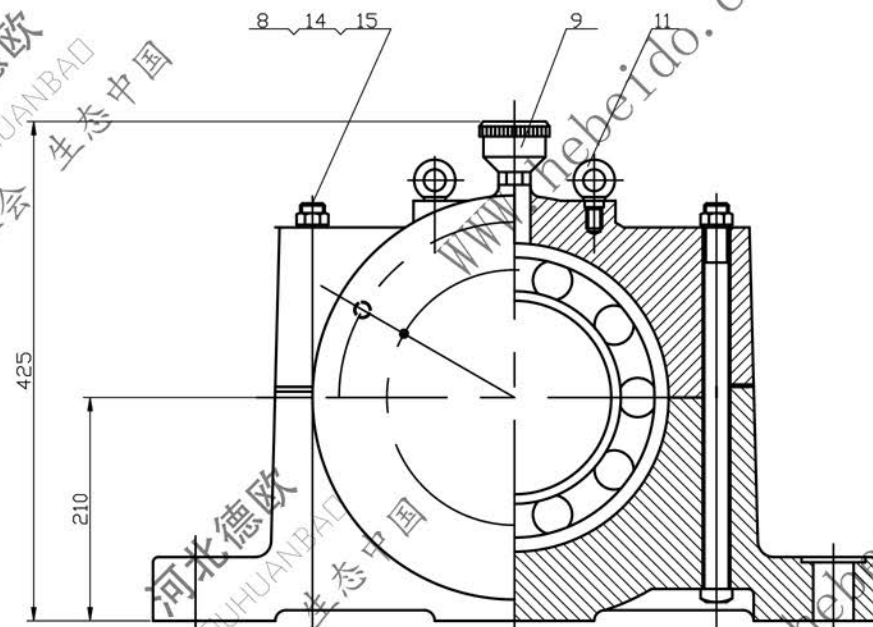
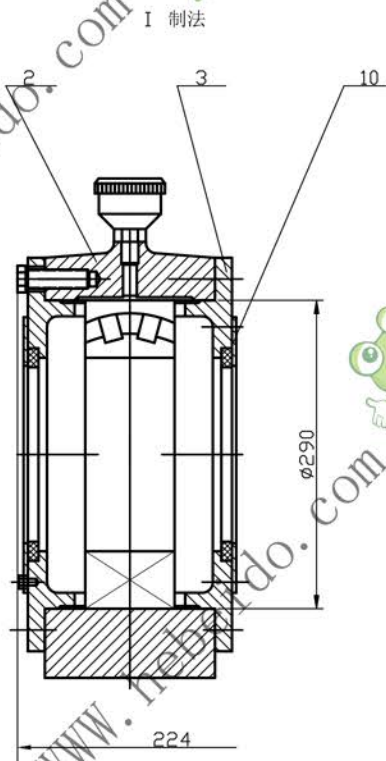

技术条件  
每两件I制法和II制法各一件。

| 序号 | 代号        | 名称         | 数量   | 材料      | 单重                        | 总重      | 备注              |
|----|-----------|------------|------|---------|---------------------------|---------|-----------------|
| 18 |           | 垫片         |      | 青壳纸     |                           |         |                 |
| 17 | GB93-76   | 垫圈 8       | 12/6 | 65Mn    | 0.00153 <sup>0.0002</sup> | 0.00184 | I 制法12只 II 制法6只 |
| 16 | GB93-76   | 垫圈 16      | 12   | 65Mn    | 0.01520                   | 0.1824  |                 |
| 15 | GB93-76   | 垫圈 24      | 4    | 65Mn    | 0.05180                   | 0.2072  |                 |
| 14 | GB41-76   | 螺母 AM24    | 4    | A3      | 0.371                     | 1.484   |                 |
| 13 | GB30-76   | 螺栓 M8X30   | 12/6 | A3      | 0.194 <sup>0.0164</sup>   | 2.328   | I 制法12只 II 制法6只 |
| 12 | GB30-76   | 螺栓 M16X35  | 12   | A3      | 0.1515                    | 1.82    |                 |
| 11 | GB825-76  | 螺钉 M12     | 2    | 20      | 0.295                     | 0.59    |                 |
| 10 | D/2868-64 | 毡圈 180     | 2/1  | 半粗羊毛毡   | 0.44 <sup>0.087</sup>     | 0.88    | I 制法2只 II 制法1只  |
| 9  | GB1154-74 | 钢板 218X720 | 1    | A3      | 0.45                      |         |                 |
| 8  | TCZ29-07  | 螺栓 M36X510 | 4    | A3      | 2.82                      | 11.28   |                 |
| 7  | GB286-24  | 轴承 3532    | 1    | A3      | 22.2                      |         |                 |
| 6  | TCZ29-06  | 压紧环        | 2/1  | A3      | 2.62 <sup>5.24</sup>      | 5.24    | I 制法2只 II 制法1只  |
| 5  | TCZ29-05  | 闷盖         |      | HT15-33 | 31.2                      |         | II 制法用          |
| 4  | TCZ29-04  | 透盖         | 1    | HT15-33 | 25.8                      |         | II 制法用          |
| 3  | TCZ29-03  | 透盖         | 2    | HT15-33 | 26.4                      | 52.8    | I 制法用           |
| 2  | TCZ29-02  | 上盖         | 1    | HT20-40 | 62.5                      |         |                 |
| 1  | TCZ29-01  | 底座         | 1    | HT20-40 | 108                       |         |                 |

通用技术条件  
JB/ZQ4000

TCZ29-00

|    |     |     |  |
|----|-----|-----|--|
| 设计 | 李连通 | 标准化 |  |
| 制图 | 秦海波 | 审核  |  |
| 审核 | 刘飞  | 批准  |  |
| 工艺 |     | 日期  |  |

|      |           |     |   |     |
|------|-----------|-----|---|-----|
| 图样标记 | 重         | 量   | 比 | 例   |
| 共    | 265/266.6 | 张   | 第 | 1:5 |
| 材料:  | 部件        | 件数: |   |     |

