

粗糙度	
热处理	
表面处理	

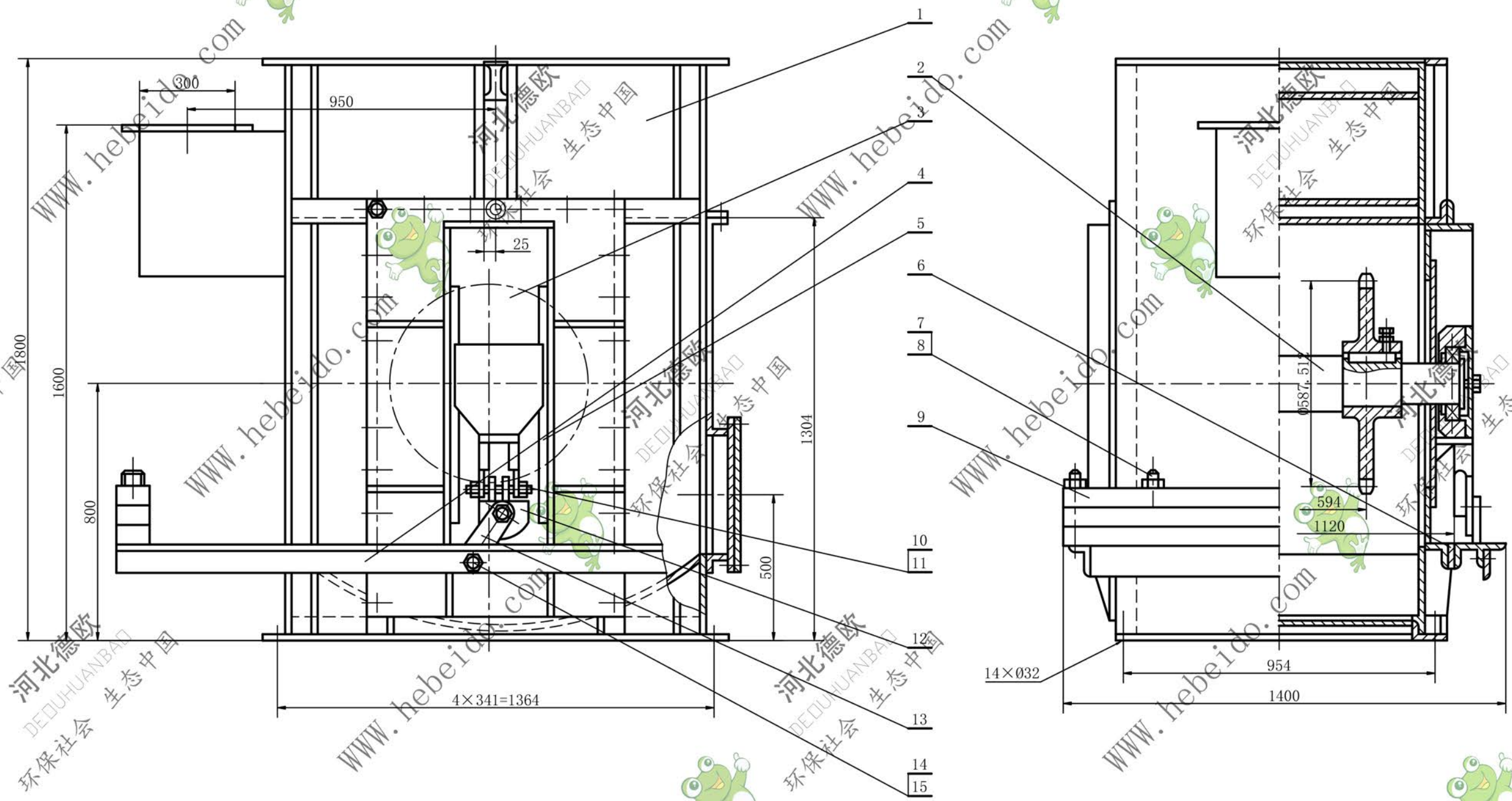

15	GB6170-86	螺 母	M18	4	8	0.054	0.216	
14	GB5782-86	螺 栓	M18×35	4	8.8	0.098	0.392	
13	NBH300H-07-11	连 板		2	Q235-A	0.37	0.74	
12	NBH300H-07-10	吊 盘		2	结构件	0.9	1.8	
11	GB6170-86	螺 母	M18	4	8	0.054	0.216	
10	NBH300H-07-09	螺 杆		2	8.8	0.42	0.84	
9	NBH300H-07-08	配重块		3	HT100	65	195	按需增减
8	GB6170-86	螺 母	M20	8	8	0.06	0.48	

7	NBH300H-07-07	吊 杆	4	Q235-A	0.8	3.2	
6	NBH300H-07-06	固定架	2	Q235-A	1.7	3.4	
5	NBH300H-07-05	尾部滑轨	4	45	4.5	18	
4	NBH300H-07-04	杠 杆	2	Q235-A	47.5	95	
3	NBH300H-07-03	滑盖板	2	Q235-A	24	48	
2	NBH300H-07-02	尾轴装配	1	组 件	457.2	457.2	
1	NBH300H-07-01	下部机壳	1	组 件	654.07	654.07	
序号	代 号	名 称	数量	材 料	单重	总重	备 注

通用技术条件				NBH300H-07			
JB / ZQ4000				图样标记 重量 比例			
下部装配				共 张 第 张			
材料:组件				件数: 1			

设计	李进	标准化	
制图	李进	审核	
审核	李进	批准	
工艺	李进	日期	